

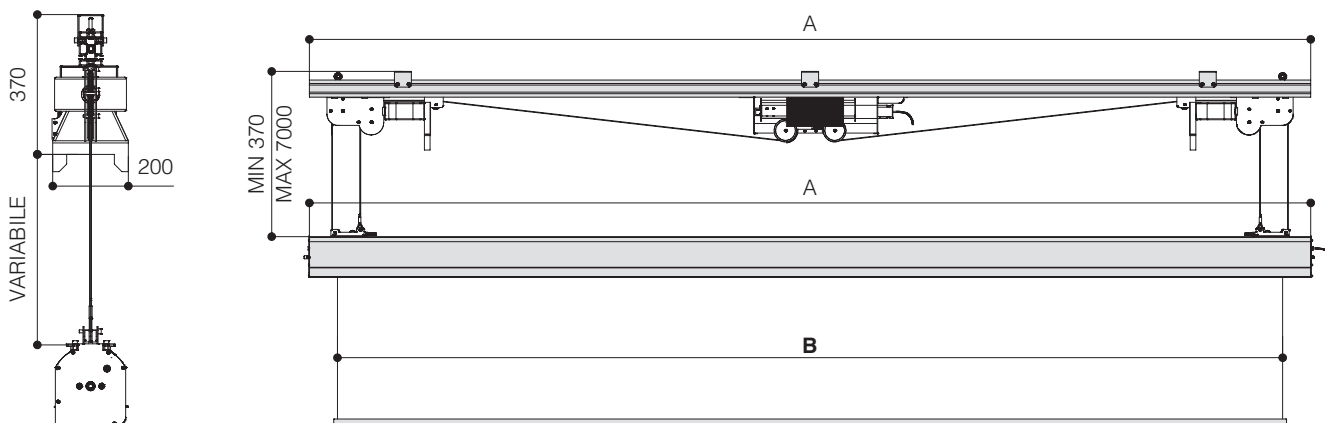

Lo **SCREEN WINCH SYSTEM** per **Major Pro-C** è un organo realizzato appositamente per accogliere schermi di grandi dimensioni da 5 mt. a 7 mt. base. La corsa massima dell'organo è pari a 7 mt. Il sistema è dotato di un **meccanismo di sicurezza** che previene eventuali cadute accidentali in caso di rottura dei cavi o del motore. Lo Screen Winch System è gestito da una pulsantiera salita/discesa, ma può essere fornito anche con telecomando a radiofrequenza multicanale con cui pilotare sia organo che schermo.

SPECIFICHE TECNICHE

- Motorizzazione
 - Potenza: **85 Nm**
 - Velocità: **17 rpm**
 - Input: **230V / 50 Hz**
 - Consumo: **450 W**
 - Certificazione: **IMQ**
- Due solidi cavi di acciaio diametro 3 mm. collegano l'organo allo schermo
- Test su massimo carico di rottura: kg. 350 per ogni cavo
- Massimo carico ancorabile: kg. 125



STAFFA DI ANCORAGGIO A SOFFITTO

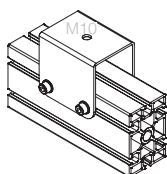

VISTA LATERALE

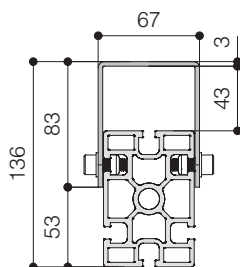

VISTA FRONTALE

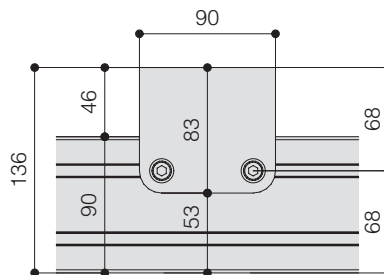

ove non specificato, le misure sono espresse in millimetri

Garanzia: 5 anni sul motore - 24 mesi sugli altri componenti

ENGINEERED LIKE NO OTHER SCREEN IN THE WORLD