

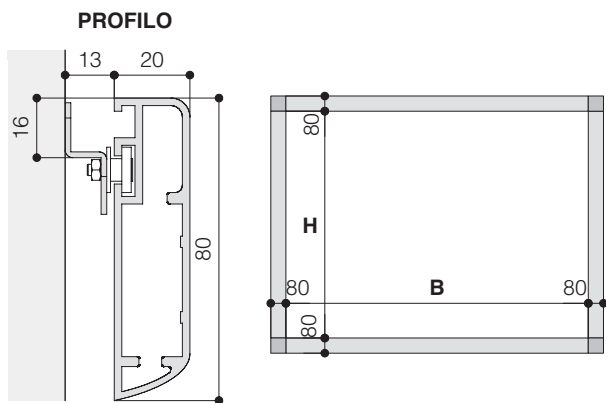

FLAT ELASTIC
con stativi (optional)

Gli schermi **FLAT ELASTIC** e **FLAT PRESS** presentano tutte le qualità di uno schermo a cornice, unite ad una incredibile semplicità di montaggio. Risultano essere schermi adatti al professionista che necessita sia di una installazione rapida e precisa che di una ottima riuscita della proiezione.

Disponibili nei vari formati 1:1, 4:3, 16:10, 16:9 e su misura.



SPECIFICHE TECNICHE

- Design raffinato e grande facilità di installazione
- Dimensioni della cornice: 80x20 mm. (LxP) con giunzioni angolari in materiale composito per garantire la massima sicurezza*
- Su richiesta le giunzioni angolari possono essere in alluminio con taglio a 45°
- Cornice in alluminio verniciata con polveri epossidiche nere (RAL 9005)
- Ancoraggio della tela alla cornice con aste ed elastici sul Flat Elastic e con bottoni automatici sul Flat Press
- Staffe per l'ancoraggio a parete sia sul lato superiore che sul lato inferiore delle cornici per garantire la massima sicurezza
- Superfici per proiezione classificate ignifughe - classe M1, M2 e B1

* Angoli in alluminio con taglio a 45° su schermi superiori a 300 cm di base.



Staffa fissaggio a parete



Flat Elastic:
sistema di ancoraggio posteriore ad aste ed elastici

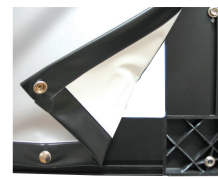

Flat Press:
sistema di ancoraggio a bottoni automatici elastici

FORMATI E DIMENSIONI misure in cm

Formato 1:1 Dimensioni (BxH)	Formato 4:3 Dimensioni (BxH)	Formato 16:10 Dimensioni (BxH)	Formato 16:9 Dimensioni (BxH)	Peso netto indicativo (Kg)
160 x 160	160 x 120	160 x 100	160 x 90	11
180 x 180	180 x 135	180 x 112	180 x 101	13
200 x 200	200 x 150	200 x 125	200 x 112	14
220 x 220	220 x 165	220 x 137	220 x 124	16
250 x 250	250 x 190	250 x 156	250 x 140	19
300 x 300	300 x 225	300 x 187	300 x 169	23
-	350 x 265	350 x 219	350 x 197	27
-	400 x 300	400 x 250	400 x 225	31

TELE DISPONIBILI

Tele proiezione frontale	Gain	Tele retroproiezione	Gain
White	1.2	Rear Plus	1.1
HD Performer	1.3	Rear Lux R114	2.5
Lumi Grey	0.8	Front Rear	0.9
Cinesound*	0.7		
Microperforated	1.1		
Lumi Grey Microperforated	0.8		
Foldaway*	1.5		
Fibre Matte*	1.25		
Bright Contrast 3D 0.8*	0.8		
Ultra HD*	1.2		

* Misura altezza luce di proiezione limitata

Garanzia: 24 mesi

