

L'**ELEVATORE MOTORIZZATO SI-100** è un prodotto innovativo e versatile che consente il montaggio dei videoproiettori in ambienti che richiedono una particolare attenzione all'estetica della sala.

L'articolo è appositamente studiato per essere inserito all'interno di controsoffitti a pannelli in cui nascondere proiettore, elevatore e cavi ottenendo il massimo risultato dai punti di vista estetico e pratico.

Il modello **SI-100** è dotato di una motorizzazione estremamente **SILENSIOSA** che permette la regolazione della discesa da un minimo di 15,5 cm. ad una massima escursione di 97 cm.

L'elevatore viene fornito con **viti di sicurezza**.

Il pannello del controsoffitto **NON è incluso nella confezione*

Vista frontale chiuso

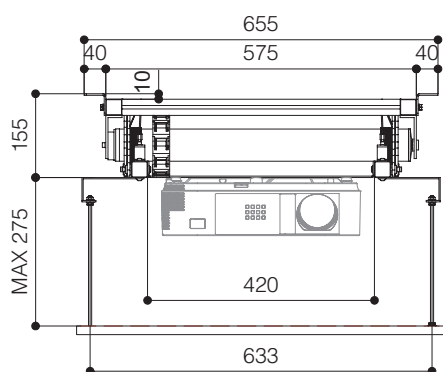

Vista laterale chiuso

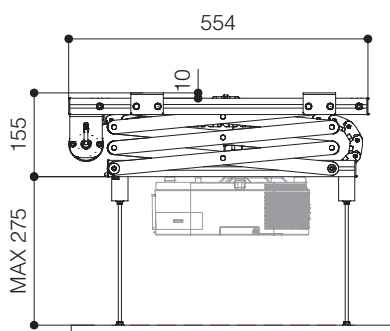

Vista laterale aperto

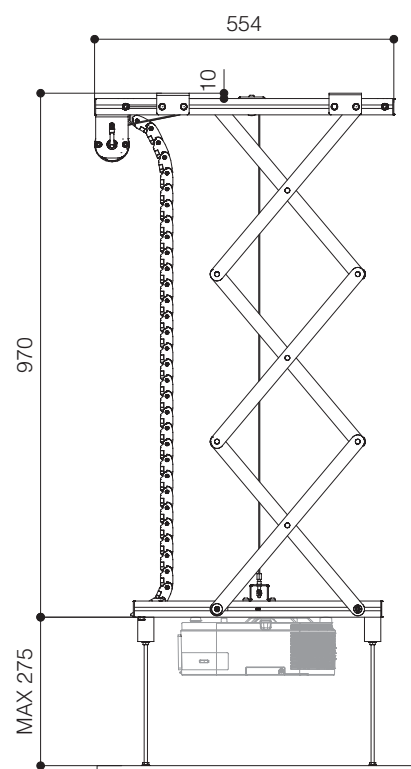

Punti di ancoraggio per proiettore

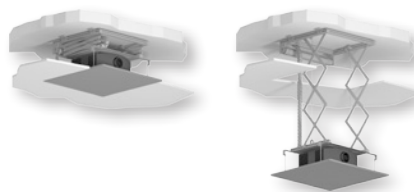
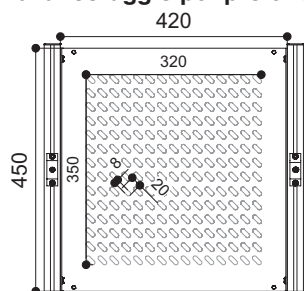

Optionals:

- Porta pannello (dettagli p. 64)
- Telecomando con ricevitore esterno (dettagli p. 62)
- Relè 12 volt (dettagli p. 63)
- Interfaccia a contatti puliti (dettagli p. 62)

SPECIFICHE TECNICHE

ALIMENTAZIONE	220-230V - 50HZ
CONSUMO MASSIMO	156 W
COPPIA MOTORE	10 Nm
VELOCITA' MOTORE	17 rpm
DIMENSIONE ELEVATORE CHIUSO	575x155x554 (LxHxP in mm)
DIMENSIONE ELEVATORE APERTO	575x970x554 (LxHxP in mm)
DIMENSIONE TOTALE CESTELLO	420x450 (LxP in mm)
DIMENSIONE UTILE CESTELLO	350x450 (LxP in mm)
MASSIMA DIMENSIONE PUNTI DI ANCORAGGIO PROIETTORE	320x350 (LxP in mm)
DIMENSIONE MASSIMA TOTALE PROIETTORE	560x550 (LxP in mm)
PORTATA MASSIMA	15 Kg
PESO NETTO ELEVATORE	12 Kg
SISTEMA RACCOGLICAVO (dimensioni interne)	20x18 (LxH in mm)

Garanzia: 5 anni sul motore - 24 mesi sugli altri componenti

ENGINEERED LIKE NO OTHER SCREEN IN THE WORLD