



RAFFAELLO TENSIONED è dotato di un'innovativa meccanica che lo rende una soluzione ideale ed unica nelle installazioni all'interno di controsoffitti sia in ambienti residenziali che professionali.

Una volta montato all'interno del controsoffitto, lo schermo rimane completamente nascosto e **non vi sono aperture visibili nell'ambiente.**

Il meccanismo è composto da due motori estremamente silenziosi e veloci, uno permette l'apertura dello sportello e l'altro la discesa dello schermo di proiezione.

Il Raffaello Tensioned è caratterizzato da una curvatura laterale appositamente studiata e da un filo tensionatore che garantiscono una perfetta planarità della superficie di proiezione.

E' dotato di un abbassamento superiore nero alto 30 cm.

IMPORTANTE: Lo chassis consente la sostituzione del tubo di avvolgimento della superficie di proiezione senza la necessità di disinstallare completamente il prodotto.

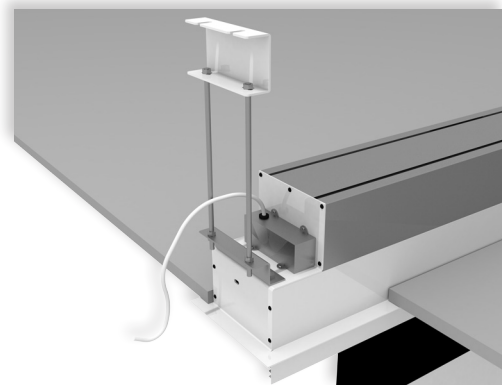

Particolare fianco sinistro lato motore

Disponibile in formato 4:3, 16:10, 16:9 e **su misura.**

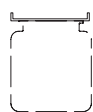

n.2
Staffe
soffitto



n.1
Interruttore
salita/discesa

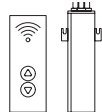

Telecomando
con ricevitore
esterno



Relè
12 volt



Interfaccia
a contatti
puliti



Comando
di gruppo



Interfaccia
RS485

IN DOTAZIONE

OPTIONAL pag 70-71



STAFFA A SOFFITTO

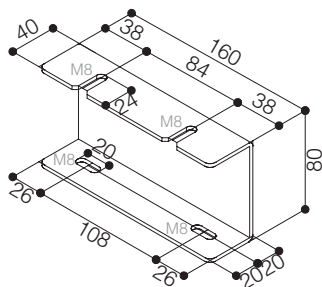

DIMENSIONI DEL FORO DA PRATICARE NEL CONTROSOFFITTO

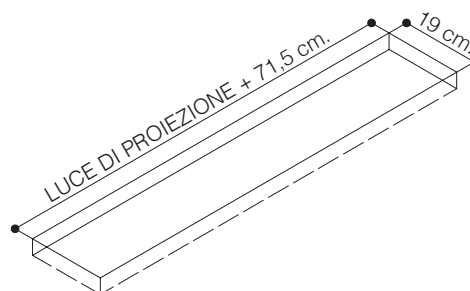

VISTA LATERALE CASSONETTO

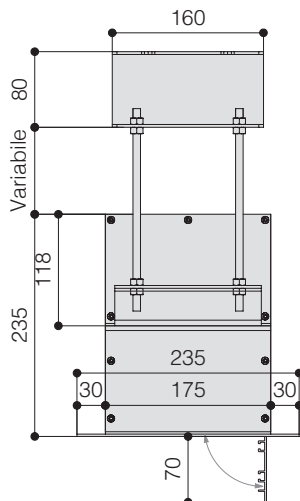

VISTA FRONTALE CASSONETTO

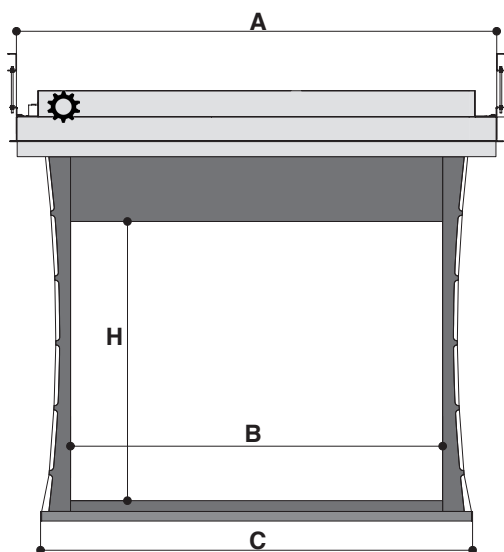
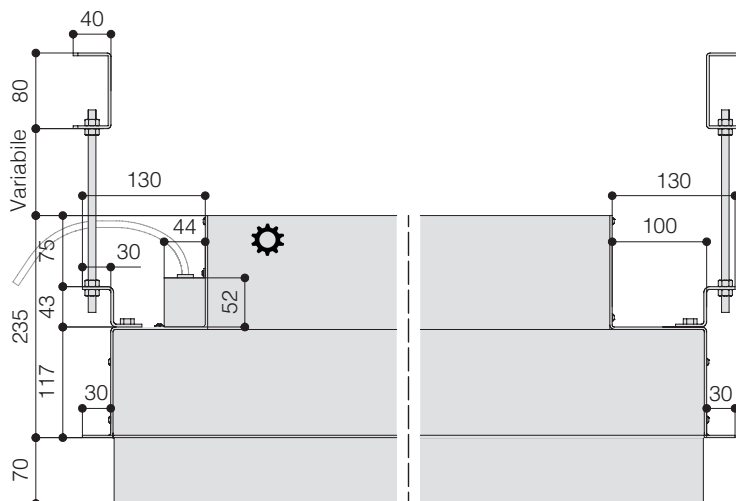

SPECIFICHE TECNICHE

- Motorizzazione silenziosa e veloce
 - Potenza: **9 Nm**
 - Velocità: **26 rpm**
 - Input: **230V / 50 Hz**
 - Consumo: **184 W**
 - Certificazione: **IMQ**
- Cassonetto per incasso a controsoffitto interamente in alluminio
- Parte inferiore del cassonetto, sportello e cornice verniciata con polveri epossidiche bianche (RAL 9010)
- Contrappeso nero: altezza 44 mm. - profondità 17 mm.
- Due staffe per ancoraggio a soffitto con 4 barre filettate lunghe 100 cm. in dotazione
- Interruttore salita/discesa in dotazione
- **Sportello motorizzato** di chiusura in dotazione
- Schermo fornito con **CADUTA FRONTALE** standard
- Superfici per proiezione ignifughe
- Tensionamento laterale
- Tutti i formati e le misure sono forniti con bordi neri laterali larghi 5 cm. (nel punto più stretto), bordo inferiore nero alto 5 cm. ed extra drop superiore alto 30 cm.
- Altezza minima necessaria nel controsoffitto: 25 cm.
- **Cassonetto disponibile in diversi colori (optional)**

FORMATI E DIMENSIONI misure in cm

Formato 4:3 Dimensioni (BxH)	Formato 16:10 Dimensioni (BxH)	Formato 16:9 Dimensioni (BxH)	Ingombri massimi A - C	Peso netto indicativo (Kg)
160 x 120	160 x 100	160 x 90	230,5 - 194	42
180 x 135	180 x 112	180 x 101	250,5 - 214	44
200 x 150	200 x 125	200 x 112	270,5 - 234	47
220 x 165	220 x 137	220 x 124	290,5 - 254	50
250 x 190	250 x 156	250 x 140	320,5 - 284	55
300 x 225	300 x 187	300 x 169	370,5 - 334	62
350 x 265	350 x 219	350 x 197	420,5 - 384	69

TELE DISPONIBILI

Tele proiezione frontale	Gain	Tele retroproiezione **no bordi neri**	Gain
White	1.2	Rear Plus	1.1
Matte White	1.2	Front Rear	0.9
Lumi Grey	0.8		
Microperforated	1.1		
Lumi Grey Microperforated	0.8		
Cinesound*	0.7		
Pure KS	1.1		
Pure Matte KS	1.1		
Silver Blast*	1.3		

Garanzia: 5 anni sul motore - 24 mesi sugli altri componenti

* Misura altezza luce di proiezione limitata

ove non specificato, le misure sono espresse in millimetri

