



RAFFAELLO HOME CINEMA è, come tutti i restanti manufatti Screenint, totalmente prodotto in Italia.

Lo schermo è dotato di un'innovativa meccanica che lo rende una soluzione ideale ed unica nelle installazioni all'interno di controsoffitti sia in ambienti residenziali che professionali.

Una volta montato all'interno del controsoffitto, lo schermo rimane completamente nascosto e **non vi sono aperture visibili nell'ambiente.**

Il meccanismo è composto da due motori silenziosi e veloci, uno che permette l'apertura dello sportello e l'altro per la discesa dello schermo di proiezione.

Questo modello viene fornito con bordi neri laterali ed inferiore larghi 5 cm. ed un abbassamento superiore nero alto 30 cm.

IMPORTANTE: Lo chassis consente la sostituzione del tubo di avvolgimento della superficie di proiezione senza la necessità di disinstallare completamente il prodotto.

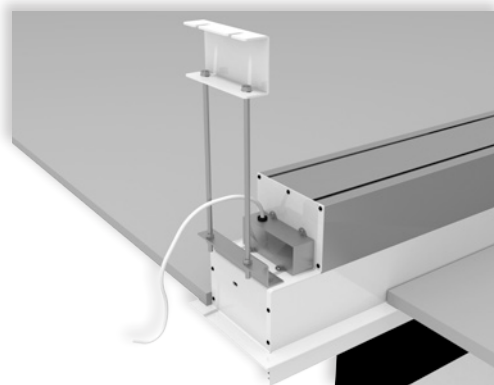

Particolare fianco sinistro lato motore

Disponibile in formato 4:3, 16:9, 16:10 e su misura.

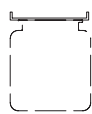

n.2
Staffe
soffitto



n.1
Interruttore
salita/discesa

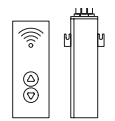

Telecomando
con ricevitore
esterno



Relè
12 volt



Interfaccia
a contatti
puliti

IN DOTAZIONE

OPTIONAL pag 62-63

