

**GIOTTO PROFESSIONAL** è lo schermo elettrico per incasso in **controsoffitto** più innovativo del mercato in quanto prevede la possibilità di "UPGRADE" dello stesso. La sua accurata ingegnerizzazione meccanica lo rendono una soluzione unica per applicazioni all'interno di controsoffitti sia in ambienti professionali che residenziali. Lo schermo Giotto è di facile installazione e dà l'opportunità di **installare il tubo di avvolgimento** con il relativo telo di proiezione **al termine dell'installazione**.

Questa peculiare caratteristica permette di sostituire facilmente la superficie di proiezione qualora venga richiesto dal cliente per manutenzione o per la necessità di effettuare un miglioramento della stessa.

Disponibile nei formati 1:1, 4:3, 16:10, 16:9 e **su misura**.

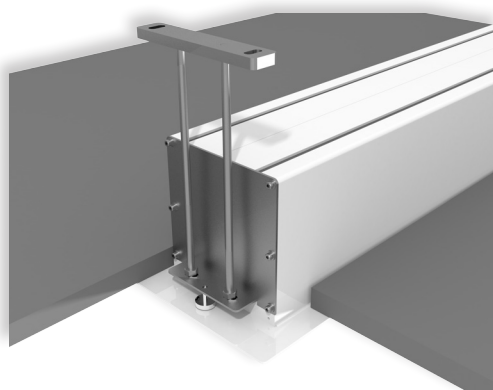

**Particolare lato sinistro**

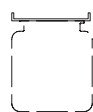

n.2  
Staffe  
soffitto



n.1  
Interruttore  
salita/discesa



Motore  
estremamente  
silenzioso

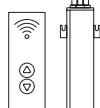

Telecomando  
con ricevitore  
esterno



Relè  
12 volt



Interfaccia  
a contatti  
puliti



Comando  
di gruppo



Interfaccia  
RS485



Nm 9  
Rpm 18

Motore  
veloce

**IN DOTAZIONE**

**OPTIONAL** pag 70-71



### STAFFA A SOFFITTO

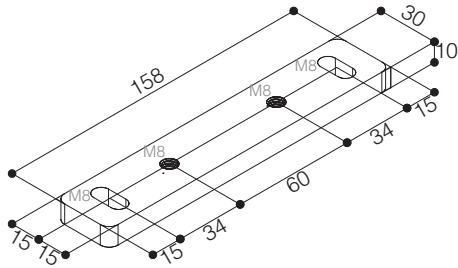

### DIMENSIONI DEL FORO DA PRATICARE NEL CONTROSOFFITTO

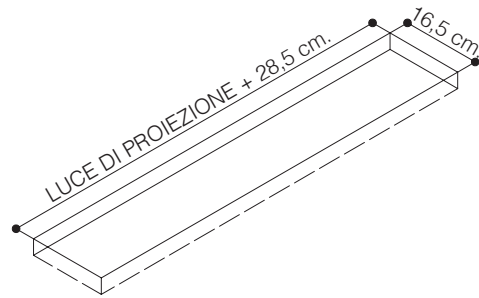

### VISTA LATERALE CASSONETTO

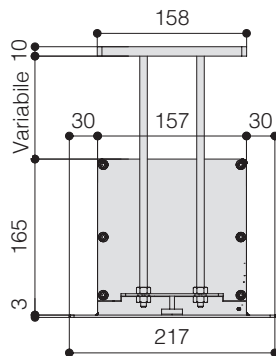

### VISTA FRONTALE CASSONETTO

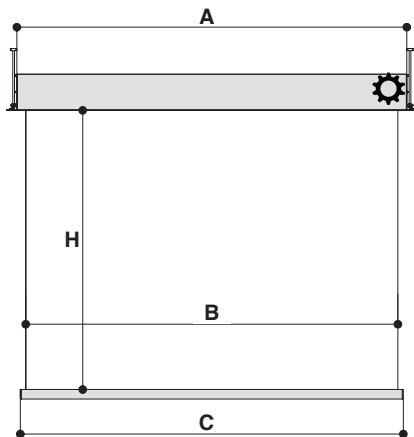
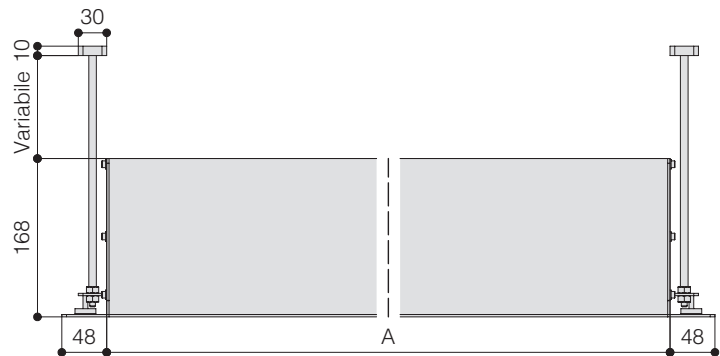

### SPECIFICHE TECNICHE

- Motorizzazione estremamente silenziosa e veloce
  - Potenza: **7 Nm**
  - Velocità: **18 rpm**
  - Input: **230V / 50 Hz**
  - Consumo: **120 W**
  - Certificazione: **IMQ**
- Cassonetto per incasso a controsoffitto interamente in alluminio
- Parte inferiore del cassonetto, sportello e cornice verniciata con polveri epossidiche bianche (RAL 9010)
- Contrappeso bianco: altezza 35 mm. - profondità 20 mm.
- Due staffe per ancoraggio a soffitto con 4 barre filettate lunghe 100 cm. in dotazione
- Interruttore salita/discesa in dotazione
- **Motore estremamente silenzioso** in dotazione
- Superfici per proiezione ignifughe
- Altezza minima necessaria nel controsoffitto: 17 cm.
- **Cassonetto disponibile in diversi colori (optional)**

ove non specificato, le misure sono espresse in millimetri

### FORMATI E DIMENSIONI misure in cm

Formato 1:1 Dimensioni (BxH)	Formato 4:3 Dimensioni (BxH)	Formato 16:10 Dimensioni (BxH)	Formato 16:9 Dimensioni (BxH)	Ingombri massimi A - C	Peso netto indicativo (Kg)
160 x 160	160 x 120	160 x 100	160 x 90	180,5 - 164	22
180 x 180	180 x 135	180 x 112	180 x 101	200,5 - 184	25
200 x 200	200 x 150	200 x 125	200 x 112	220,5 - 204	28
220 x 220	220 x 165	220 x 137	220 x 124	240,5 - 224	31
250 x 250	250 x 190	250 x 156	250 x 140	270,5 - 254	35
300 x 300	300 x 225	300 x 187	300 x 169	320,5 - 304	43
350 x 350	350 x 265	350 x 219	350 x 197	370,5 - 354	50
400 x 400	400 x 300	400 x 250	400 x 225	420,5 - 404	58
-	450 x 340	450 x 281	450 x 253	470,5 - 454	65

### TELE DISPONIBILI

Tele proiezione frontale	Gain	Tele retroproiezione <i>**no bordi neri**</i>	Gain
White	1,2	Rear Plus	1.1
Matte White	1,2	Front Rear	0.9
Microperforated	1.1		
Lumi Grey Microperforated	0.8		
Pure KS	1.1		
Pure Matte KS	1.1		
Fibre Matte*	1.25		
Green Screen			

\* Misura altezza luce di proiezione limitata

**Garanzia:** 5 anni sul motore - 24 mesi sugli altri componenti

**ENGINEERED LIKE NO OTHER SCREEN IN THE WORLD**  
[www.screenint.com](http://www.screenint.com)

