

MANUALE DI USO E MANUTENZIONE

SCHERMO MOTORIZZATO

GIOTTO

Professional - Home Cinema - Tensioned

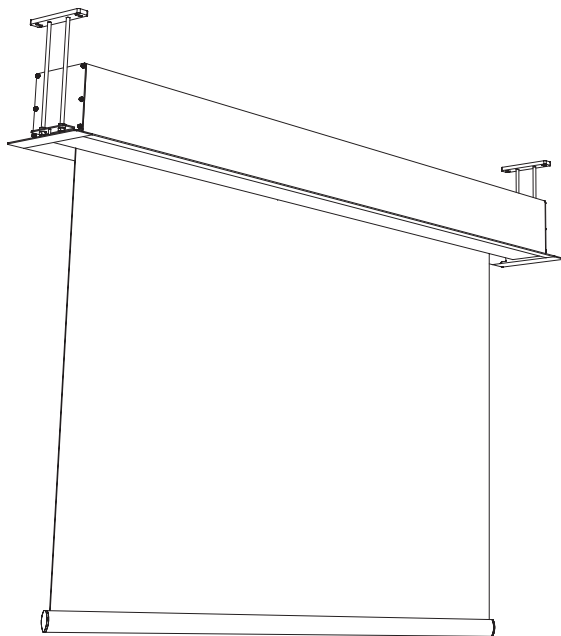

ISTRUZIONI ORIGINALI IN ITALIANO

Il presente documento è di proprietà riservata della EUROSCREEN S.r.l.
E' vietata la riproduzione senza autorizzazione

AVVERTENZE

Prima di assemblare ed installare lo schermo elettrico, **LEGGERE ATTENTAMENTE LE ISTRUZIONI DI MONTAGGIO.**



Si prega, inoltre, di conservare sempre le presenti istruzioni di montaggio in modo tale da poterle consultare ogniqualvolta ve ne sia la necessità.

In fase di apertura dell'imballo dello schermo, **UTILIZZARE CON MOLTA CAUTELA ATTREZZI TAGLIENTI** che possano danneggiare il contenuto dello stesso. Durante l'apertura dell'imballo e l'installazione del prodotto, si raccomanda di indossare guanti da lavoro.

In base al peso del prodotto, esso va maneggiato da almeno due o tre o più persone secondo il rapporto **KG/PERSONA: MASCHIO 25 kg. – FEMMINA 15 kg.**

Il produttore non si assume responsabilità per qualsiasi danno subito da persone o cose nel caso il prodotto sia utilizzato per usi impropri al di fuori delle specifiche tecniche o in caso di errato montaggio dello schermo.

INDICE

Al fine di assicurare le migliori prestazioni della vostra macchina
LEGGERE ATTENTAMENTE il presente manuale.

1.0 INFORMAZIONI GENERALI

- 1.1 Descrizione della macchina
- 1.2 Diritti del costruttore
- 1.3 Contenuto e struttura del manuale
- 1.4 Scopo, contenuto e soggetti interessati
- 1.5 Simboli utilizzati
- 1.6 Assistenza tecnica
- 1.7 Garanzia - informazioni generali
- 1.8 Marcature e targhe della macchina
- 1.9 Uso previsto della macchina
- 1.10 Uso scorretto della macchina

2.0 DESCRIZIONE GENERALE DELLA MACCHINA

- 2.1 Descrizione generale
- 2.2 Dimensione macchina aperta e chiusa
- 2.3 Specifiche meccaniche
- 2.4 Specifiche motore

3.0 NORME SULLA SICUREZZA E RISCHI RESIDUI

- 3.1 Norme da osservare
- 3.2 Rischi residui
- 3.3 Rumore aereo prodotto dalla macchina

4.0 INSTALLAZIONE

- 4.1 Contenuto imballo
- 4.2 Installazione
- 4.3 Collegamento alla rete elettrica

5.0 AGGIUSTAMENTO FINE CORSA

6.0 MESSA FUORI SERVIZIO

- 6.1 Demolizione

1.0 INFORMAZIONI GENERALI

1.1 DESCRIZIONE DELLA MACCHINA

Lo schermo motorizzato GIOTTO, è un accessorio per la videoproiezione. Rientra, pertanto, nella definizione di macchina secondo la Direttiva Macchine 2006/42/CE (e sue successive modifiche) e DIN 19045-2. Il presente manuale, la dichiarazione di conformità e la marcatura della macchina cui ci si riferisce sono realizzati in conformità delle norme sopracitate.

1.2 DIRITTI DEL COSTRUTTORE

I diritti di autore relativi alle presenti istruzioni per l'uso sono esclusivamente di:

EUROSCREEN SRL

Via Stiria 45/16
33100 Udine - Italy

Tel. +39 0432 522755
Fax +39 0432 524000

info@screenint.com
www.screenint.com

1.3 CONTENUTO E STRUTTURA DEL MANUALE

Il presente manuale, contiene la descrizione della macchina “schermo motorizzato” realizzata dalla ditta costruttrice. Il manuale contiene informazioni sull'installazione, uso e manutenzione della macchina. Esso, inoltre, contiene le informazioni sulle caratteristiche tecniche e sull'uso in sicurezza della macchina.

Il presente Manuale si compone delle seguenti parti:

- 1.0 Informazioni generali
- 2.0 Descrizione generale della macchina
- 3.0 Norme sulla sicurezza e rischi residui
- 4.0 Installazione
- 5.0 Messa fuori servizio

1.4 **SCOPO, CONTENUTO E SOGGETTI INTERESSATI**

Il presente manuale di uso e manutenzione è indirizzato a:

- utente della macchina; -proprietario; -responsabili;
- incaricati di spostamento;
- installatori;
- utilizzatori;
- incaricati della manutenzione;
- incaricati dello smantellamento finale.

Le informazioni contenute nel manuale di uso e manutenzione servono ad indicare l'utilizzo della macchina e le caratteristiche tecniche, oltre a fornire indicazioni per il suo spostamento, installazione, montaggio, regolazione e uso. Inoltre, contiene le istruzioni per il personale, che dovrà indirizzare gli interventi di manutenzione e per la sicurezza della macchina.

1.5 **SIMBOLI UTILIZZATI**

Nel manuale verranno utilizzati i seguenti simboli:



IMPORTANTE

Questo simbolo è utilizzato per segnalare le raccomandazioni, le regole, i richiami e le comunicazioni che qualsiasi persona interessata all'uso della macchina, deve tenere presente durante tutte le fasi della vita della stessa (installazione, uso, manutenzione, smantellamento, spostamento).



PERICOLO

Questo simbolo è usato nei messaggi di sicurezza del manuale, per indicare comportamenti che sono assolutamente da evitare durante l'utilizzo delle macchine, nelle fasi di manutenzione o quando esistano potenziali situazioni di pericolo e probabilità di procurare gravi lesioni o morte.



ATTENZIONE

Questo simbolo è usato nei messaggi di sicurezza del manuale per segnalare pericoli che, se trascurati, possono provocare piccole o moderate lesioni o danni. Il messaggio può anche essere usato solo per segnalare condizioni che possono arrecare danno alla macchina.

1.6 ASSISTENZA TECNICA

I nostri uffici di assistenza sono a Vostra completa disposizione per chiarimenti tecnici in merito a:

- richieste riguardanti il presente manuale;
- richieste di fornitura e pezzi di ricambio;
- procedure particolari di manutenzione;
- riparazioni o revisioni di particolare impegno;
- possibili inconvenienti e/o malfunzionamenti.

In ogni caso sarà sempre necessario citare il numero di matricola riportato sulla targa identificatrice della macchina ed il numero di pagina del manuale o del documento cui si fa riferimento.

1.7 GARANZIA - INFORMAZIONI GENERALI

Lo schermo per videoproiezione è garantito 2 anni dalla data di acquisto per difetti di fabbricazione. Il motore dello schermo è garantito 5 anni dalla data di acquisto per difetti di fabbricazione. La responsabilità è limitata alla riparazione o alla sostituzione dei componenti riconosciuti difettosi, senza altri oneri di sorta.

1.7.1 La garanzia è sospesa d'ufficio se (l'elenco è indicativo e non esaustivo):

- 1) difetti non dovuti a problemi su materiali o manodopera;
- 2) modifiche, alterazioni, riparazioni o smontaggio del prodotto non preventivamente autorizzate per iscritto da Screenint;
- 3) installazione, utilizzo o manutenzione del prodotto non conformi alle istruzioni di come dal presente Manuale d'uso o in altri documenti tecnici allegati al prodotto;
- 4) in caso di impropria e/o non conforme installazione, manutenzione, negligenza, uso improprio del prodotto;
- 5) utilizzo di componenti non originali o non autorizzate per iscritto da Screenint;
- 6) normale usura;
- 7) il motore è aperto o smontato o viene reso con evidenti segni d'urto e/o manomissione;
- 8) il prodotto è stato danneggiato durante il trasporto;
- 9) le istruzioni di collegamento elettrico non sono state applicate correttamente;

10) i prodotti devono essere installati secondo le normative elettriche (CEI) e altre norme di legge specifiche;

11) vengono utilizzati accessori o interfacce che non rispettano la tempistica tra la fase di salita e la fase di discesa (taglio completo della corrente su entrambe le fasi per un secondo);

12) gli accessori elettrici e le interfacce utilizzate sono incompatibili con il motore del prodotto, causando danni al motore;

13) viene effettuata autonomamente e senza autorizzazione da parte dell'azienda produttrice, la manovra di aggiustamento dei fine corsa;

14) vengono alterate, cancellate, rimosse o risultano impossibili da leggere le etichette riguardanti il numero di serie del prodotto.

1.7.2 Sono da considerarsi esclusi dalla garanzia le componenti che presentano usura normale o causata da particolari situazioni ambientali o di installazione.

NON installare lo schermo vicino o sopra fonti di calore o di condizionamento dell'aria, poiché il PVC è un materiale plastico che si dilata e si danneggia irrimediabilmente se sottoposto a calore e/o aria fredda anche se il flusso di aria non arriva direttamente al telo.

NON montare lo schermo davanti o in prossimità di finestre, anche se da tali finestre non proviene luce diretta, in quanto il PVC potrebbe danneggiarsi irrimediabilmente a causa del calore radiante proveniente dal vetro della finestra.

NON esporre lo schermo alla luce diretta del sole, poiché la tela in PVC potrebbe rovinarsi e creare onde per le stesse motivazioni di cui sopra.

La tela in PVC è molto sensibile alle escursioni termiche. Effettuare il montaggio del telo ad una temperatura ambientale di 20°-25°C. Nel caso in cui esso sia passato da un luogo esterno ad uno interno, subendo in tal modo uno sbalzo termico, **ATTENDERE 3 ORE PRIMA DI MONTARE E SVOLGERE LO SCHERMO.**

Nel caso in cui sullo schermo, alla prima apertura, appaiano delle onde, controllare la temperatura dell'ambiente in cui è stato installato. Riarrotolare totalmente lo schermo e lasciarlo chiuso per 24 ore ad una temperatura ambientale di 20-25°C, al fine di migliorare la planarità dello stesso.

LO SCHERMO DEVE ESSERE SEMPRE IMMAGAZZINATO O TRASPORTATO IN POSIZIONE ORIZZONTALE, altrimenti potrebbero verificarsi onde sul telo alla prima apertura.

NON tentare di LAVARE in alcun modo la superficie del TELO né con detersivi, né con alcool, solventi o prodotti per la pulizia della casa. Spolverare di tanto in tanto la superficie con un panno asciutto e pulito. Usare la massima cautela con lo schermo in quanto le macchie di qualsiasi tipo sulla tela sono indelebili.

Lo schermo va utilizzato nelle dimensioni in cui è stato ordinato, pertanto è fondamentale NON bloccarlo, prima che esso si fermi automaticamente, in quanto potrebbero crearsi delle onde sul telo. Se non viene srotolato completamente, la planarità dello schermo NON è coperta dalla garanzia.

NON APPENDERSI allo schermo e NON APPENDERVI OGGETTI. Assicurarsi che bambini non giochino con lo schermo in quanto potrebbero procurarsi delle lesioni anche gravi. NON VERRANNO ACCETTATI resi di schermi senza previa autorizzazione di rientro data specificatamente dal produttore (numero RMA) e senza idoneo imballaggio.

NON tentare di LAVARE in alcun modo la superficie del TELO né con detersivi, né con alcool, solventi o prodotti per la pulizia della casa. Spolverare di tanto in tanto la superficie con un panno asciutto e pulito. Usare la massima cautela con lo schermo in quanto le macchie di qualsiasi tipo sulla tela sono indelebili.

Lo schermo va utilizzato nelle dimensioni in cui è stato ordinato, pertanto è fondamentale NON bloccarlo, prima che esso si fermi automaticamente, in quanto potrebbero crearsi delle onde sul telo. Se non viene srotolato completamente, la planarità dello schermo NON è coperta dalla garanzia.

NON APPENDERSI allo schermo e NON APPENDERVI OGGETTI. Assicurarsi che bambini non giochino con lo schermo in quanto potrebbero procurarsi delle lesioni anche gravi. NON VERRANNO ACCETTATI resi di schermi senza previa autorizzazione di rientro data specificatamente dal produttore (numero RMA) e senza idoneo imballaggio.

1.7.3 Il presente manuale d'uso e manutenzione, completo di tutti gli allegati, rappresenta la documentazione unica dell'apparecchiatura fornita e la accompagna per tutta la sua durata di funzionamento.

1.7.4 In caso di cessione della macchina ad un terzo, E' **OBBLIGATORIO** che il Cliente trasferisca il presente manuale insieme a tutta la documentazione a corredo. E' obbligatorio segnalare alla ditta costruttrice il nominativo e l'indirizzo del nuovo utilizzatore.

1.7.5 La ditta costruttrice si riserva il diritto di aggiornare la propria documentazione e, di conseguenza, il manuale d'uso e manutenzione applicabile, senza l'obbligo di avvertire il Cliente delle modifiche apportate.

1.7.6 Il presente manuale è di esclusiva proprietà della ditta costruttrice. La consegna del presente manuale a terzi deve essere autorizzata dalla direzione della ditta costruttrice. E' severamente vietato copiare, riprodurre con qualsiasi mezzo, anche parzialmente, disegni e documentazioni contenute nel manuale. Tutte le violazioni sono perseguibili a norma di legge e prevedono il risarcimento danni in virtù dei diritti commerciali di tutela. E' ammessa una copia per archivio.

1.8 **MARCATURE e TARGHE DELLA MACCHINA**

Questa macchina è dotata di targhette che riportano le sue caratteristiche essenziali.

1.8.1 Marcatura n. 01

Essa fornisce le seguenti informazioni:

- A) Numero Seriale
- B) Tensione motore
- C) Frequenza
- D) Assorbimento motore



Posizione
targhetta

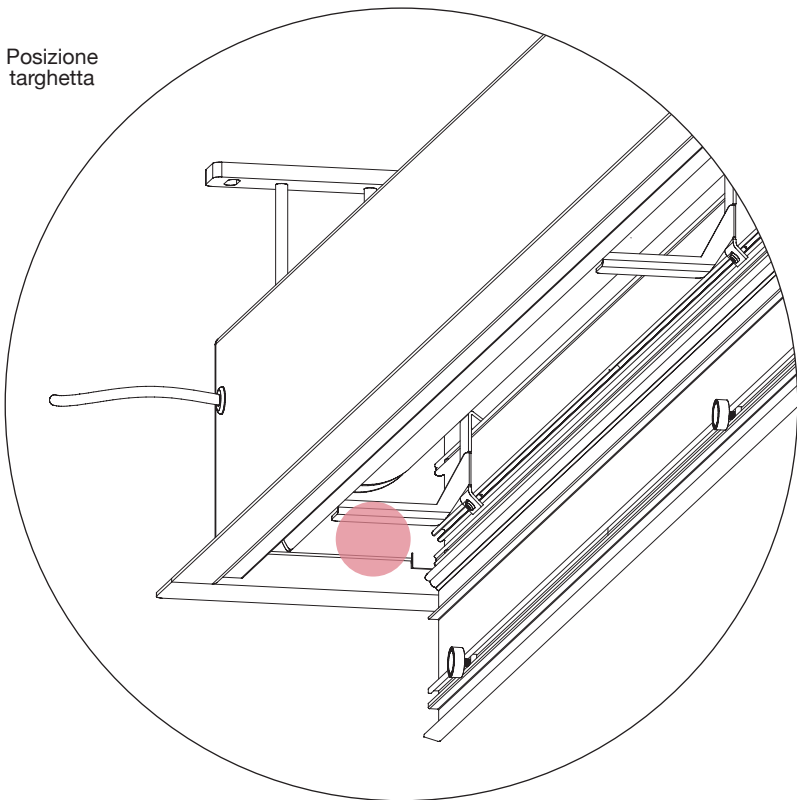

1.8.2 Marcatura n. 02

Essa fornisce le seguenti informazioni:

Dietro al fianco destro (uscita alimentazione motore) è riportato il nome dell'operatore responsabile del montaggio e della taratura, completo di data di produzione.

A) Nome operatore

B) Data di assemblaggio, test e taratura

QUALITY CHECK	OK
OPERATOR A	DATE B

Posizione
targhetta

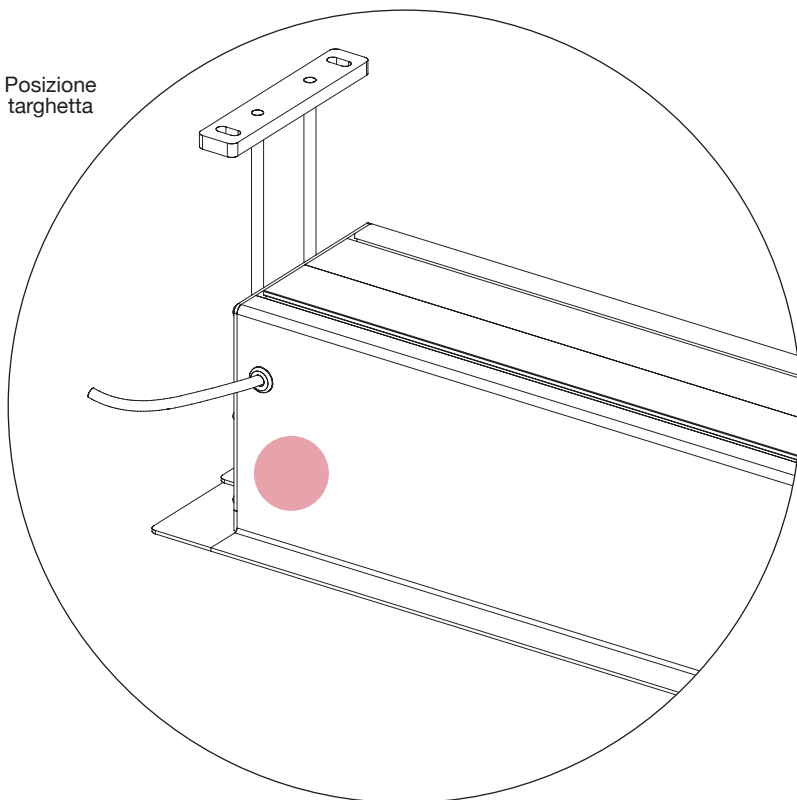

1.8.3 Targa avvertimento n. 01

Essa fornisce le informazioni indicate nel disegno sotto.

WARNING

READ CAREFULLY THE INSTALLATION MANUAL BEFORE INSTALLING AND OPERATING

THE SCREEN REACHES ITS OPTIMUM FLATNESS WHEN STOPPED AT THE FACTORY SET BOTTOM LIMIT. ADJUSTING THE LIMITS COULD INVALIDATE YOUR WARRANTY. PLEASE CONSULT WITH THE SUPPLIED INSTALLATION MANUAL FOR GUIDANCE ON TOLERANCE LIMITS.

Posizione
targhetta

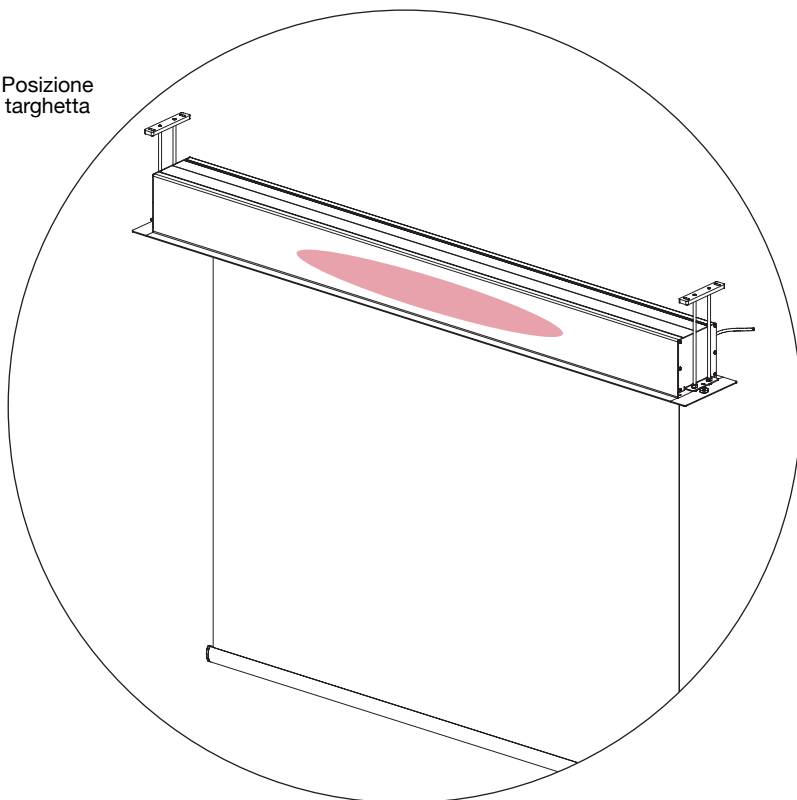

1.9 USO PREVISTO DELLA MACCHINA

La macchina GIOTTO è uno schermo per video proiezione motorizzato. La macchina è progettata per lavorare solo in ambienti interni. L'utilizzatore dovrà, a seguito di accurata installazione dello schermo a soffitto da parte di un tecnico, solo abbassare o alzare la tela.

La macchina è destinata all'uso di persone qualificato.

Con il termine "qualificato" si intende personale che siano state istruite e formate da parte del tecnico installatore sull'uso della macchina e sui rischi che tale uso può comportare. In particolare, gli utilizzatori devono essere istruiti, anche in base alle indicazioni del presente libretto d'uso e manutenzione e la macchina deve essere usata esclusivamente per l'utilizzo ad essa adibito, come indicato nel manuale.

Tali obblighi valgono anche per gli addetti al trasporto, all'installazione, alla manutenzione ed allo smaltimento della macchina, ognuno per le proprie competenze.

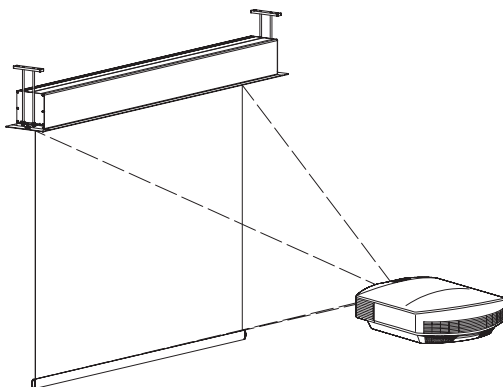

1.10 USO SCORRETTO DELLA MACCHINA

La macchina è stata progettata per l'uso professionale previsto, ogni altro uso può provocare danni alla macchina e/o comportare situazioni di pericolo di cui il fabbricante non può essere ritenuto responsabile.

In particolare è **VIETATO**:

- Utilizzare la macchina a tensioni diverse da quella nominale.
- Sollevare oggetti ancorati a contrappeso o tela.
- Sollevare persone o animali.
- Appendersi allo schermo.
- Assicurarsi che bambini non giochino con lo schermo in quanto potrebbero procurarsi lesioni, anche gravi.
- Utilizzare la macchina in ambienti esterni.
- Utilizzare la macchina in ambienti umidi.



2.0 DESCRIZIONE GENERALE DELLA MACCHINA

2.1 DESCRIZIONE GENERALE

2.1.1 La figura seguente descrive gli elementi principali che costituiscono la macchina, vista frontalmente

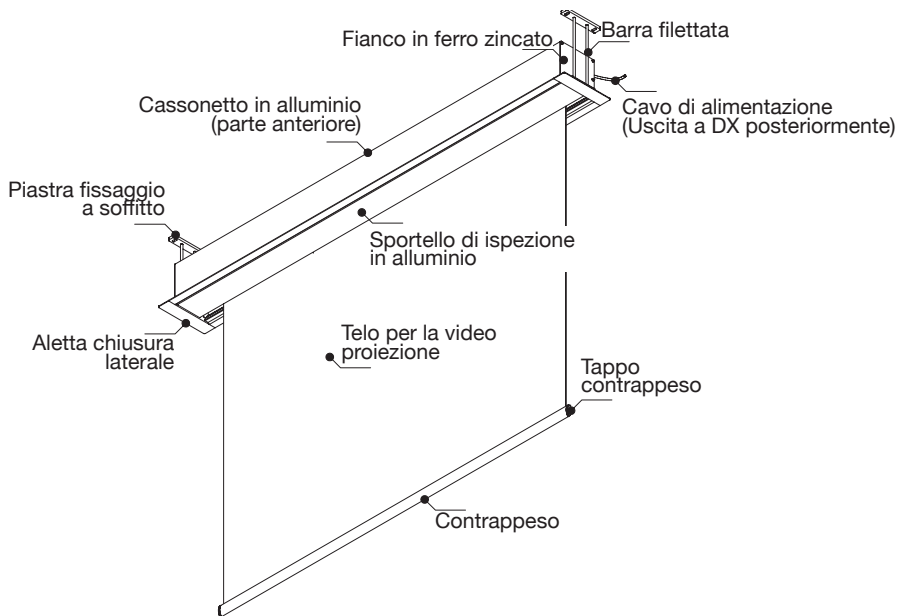

2.1.2 La figura seguente descrive gli elementi principali che costituiscono la macchina, vista da sotto posteriormente. (con sportello di ispezione aperto)

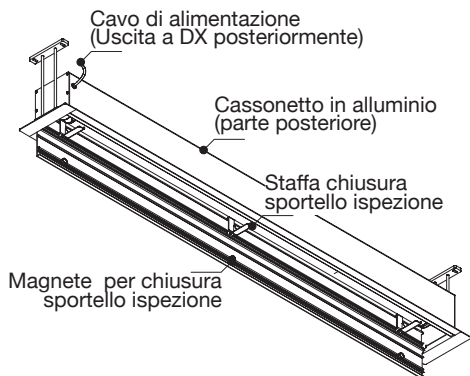

2.2 DIMENSIONI MACCHINA APERTA e CHIUSA

Le figure seguenti descrivono le dimensioni massime dello schermo motorizzato aperto vista frontale, secondo i diversi modelli, nella versione standard.

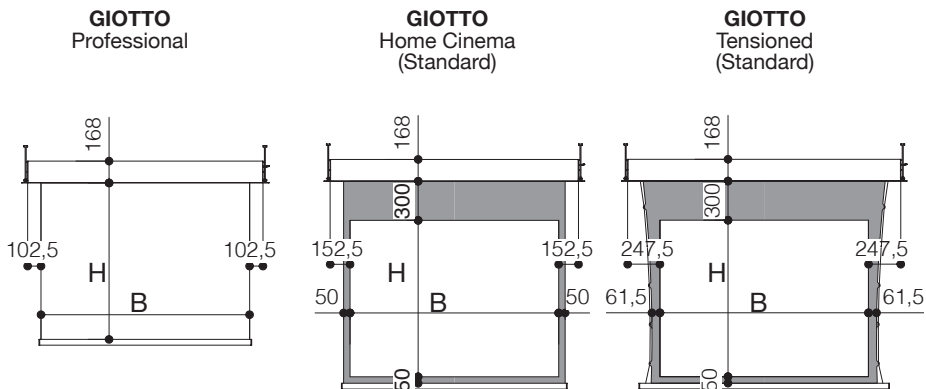

Le misure sono espresse in mm.

Le figure seguenti descrivono le dimensioni massime del cassonetto dello schermo motorizzato chiuso e aperto per le ispezioni vista laterale sinistra, nelle condizioni di montaggio a soffitto.

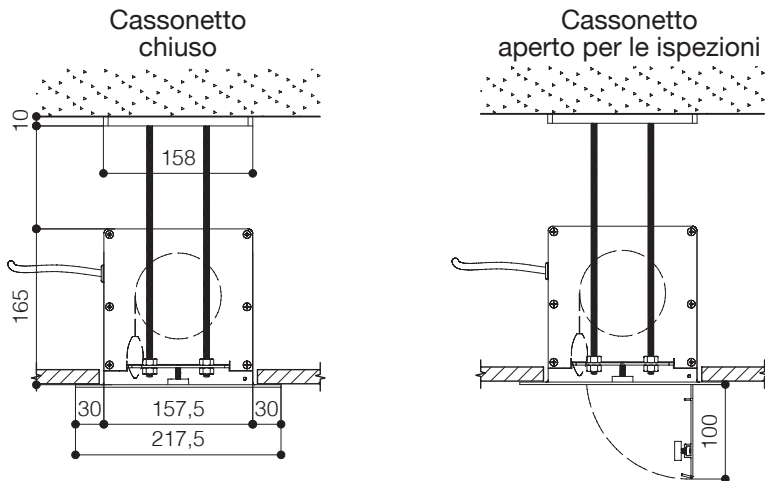

Le misure sono espresse in mm.

2.4 SPECIFICHE MOTORE

MOTORE GAPOSA

Motoriduttori tubolari con fine corsa meccanico

cod:
XS5P18

cod:
XQ5P2016

ALIMENTAZIONE (V)	230	120
FREQUENZA (Hz)	50	60
LUNGHEZZA STANDARD DEL CAVO (mt)	2.5 m	2.5 mt/8 ft
CONDUTTORI	4x0.75 mm ²	4x0.75 mm ²
TEMPERATURA DI FUNZIONAMENTO	-10°C/40°C	14°F/104°F
PROTEZIONE TERMICA	4 min	-
GRADO DI PROTEZIONE (IP)	44	44
COPPIA (Nm)	7	20
VELOCITA' (giri/min)	18	16
POTENZA (W)	184	-
ASSORBIMENTO (A)	0,80	1,10
MAGNETOTERMICO DI SICUREZZA (par. 4.5.2)	16A	16A
GIRI CONTROLLATI	28	28
DUTY RATING		1minON/1minOFF

3.0 NORME SULLA SICUREZZA E RISCHI RESIDUI

3.1 NORME DA OSSERVARE

Questa macchina dovrà essere destinata solo all'uso per la quale è stata espressamente concepita. Il costruttore non potrà essere considerato responsabile per eventuali danni a persone, animali, cose derivanti da uso improprio, erroneo o irragionevole della macchina stessa (vedi paragrafo 1.9).

PRIMA DI EFFETTUARE QUALSIASI OPERAZIONE DI PULIZIA O DI MANUTENZIONE, DISATTIVARE LA MACCHINA TRAMITE L'INTERRUTTORE GENERALE, ACCERTARSI CHE LA MACCHINA SIA SCOLLEGATA DALLA CORRENTE PRIMA DI INTERVENIRE.



-In caso di guasto e/o cattivo funzionamento della macchina, non intervenire direttamente e rivolgersi esclusivamente all'installatore dello schermo autorizzato dalla casa costruttrice.



-Effettuare il collegamento elettrico secondo quanto scritto nel capitolo sull'installazione (cap. 4.3).

-Seguire scrupolosamente il programma di manutenzione.

-Non rimuovere o alterare le targhe adesive apposte dal Costruttore della macchina.

- Non effettuare manovre di aggiustamento dei fine corsa.

3.2 RISCHI RESIDUI (rs)

3.2.1 Nell'impiego della macchina, si deve prestare molta attenzione alle zone dette a rischio residuo per persone o cose, qualora se ne faccia un uso scorretto o si commetta un errore di valutazione o di disattenzione, eludendo le prescrizioni contenute nel presente manuale e le indicazioni delle targhette applicate.

Il disegno accanto, identifica la zona di rischio residuo attorno al cassonetto.



Montaggio a soffitto

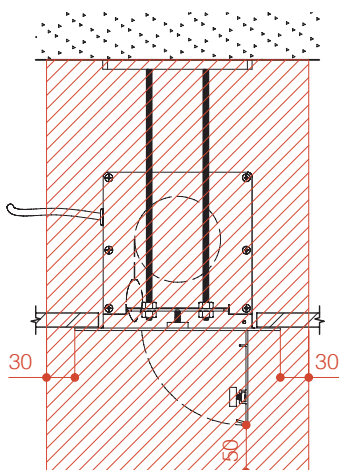

3.2.2 Altri rischi residui:

- Non alzare oggetti, animali o persone.
- Non agganciare nulla alla tela di videoproiezione.
- Non appendersi alla tela di videoproiezione
- Non inserire dita e/o oggetti nelle scanalature

3.2.3 Rischi elettrici

La macchina è stata realizzata secondo le norme sulla sicurezza degli impianti dei macchinari. Sono, comunque, da osservare le prescrizioni descritte nel manuale e tutte le normali cautele che devono essere sempre adottate nel caso di apparecchiature sotto tensione.

QUALSIASI OPERAZIONE IN CUI SI DEBBA ACCEDERE A PARTI SOTTO TENSIONE ED A COMPONENTI ELETTRICI, DEVE ESSERE EFFETTUATA SOLO DA PERSONALE QUALIFICATO E, IN OGNI CASO, SEGUENDO SEMPRE LA SEGUENTE PROCEDURA:

- 1) SPEGNERE LA MACCHINA.
- 2) SCOLLEGARE LA CORRENTE TRAMITE L'INTERRUTTORE GENERALE.
- 3) SCOLLEGARE LA MACCHINA DALL'IMPIANTO.
- 4) EFFETTUARE LE OPERAZIONI NECESSARIE.

3.3 RUMORE AEREO PRODOTTO DALLA MACCHINA

3.3.1 Avvertenze

I valori di rumorosità indicati sono livelli e non rappresentano necessariamente livelli operativi sicuri. Nonostante esista una relazione fra livelli di emissione e livelli di esposizione, questa non può essere utilizzata in modo affidabile per stabilire se siano necessarie o meno ulteriori precauzioni. I fattori che determinano il livello di esposizione a cui è soggetto l'utilizzatore comprende la durata dell'esposizione, le caratteristiche del locale in cui è installata la macchina e altre fonti di rumore. Anche i livelli di esposizione consentiti possono variare da paese a paese. In ogni caso, queste informazioni consentiranno all'utilizzatore della macchina di effettuare una migliore valutazione del pericolo e del rischio.



Il rumore E' INFERIORE A 70 dBa

L'utilizzatore deve, inoltre, fare attenzione al fatto che alcuni fattori fondamentali possono influenzare, anche in maniera notevole, il livello di rumorosità della macchina. Tra questi fattori si segnalano, fra l'altro, la corretta installazione e la tipologia di superficie di appoggio.

4.0 INSTALLAZIONE

4.1a IMBALLO

Al momento dell'apertura della confezione si prega di **CONTROLLARE** che **TUTTO** il materiale sotto menzionato sia incluso all'interno della stessa. Nel caso qualche componente fosse mancante, rivolgersi al rivenditore da cui è stato acquistato il prodotto.

IMBALLO CHIUSO REGETTATO

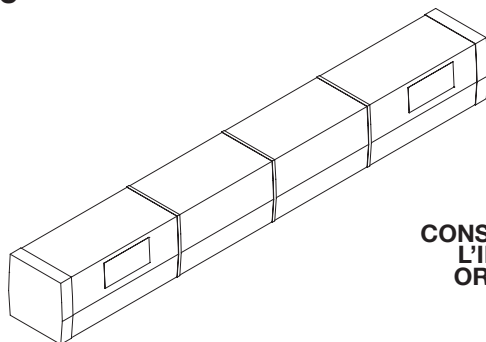

**CONSERVARE
L'IMBALLO
ORIGINALE**



IMBALLO APERTO

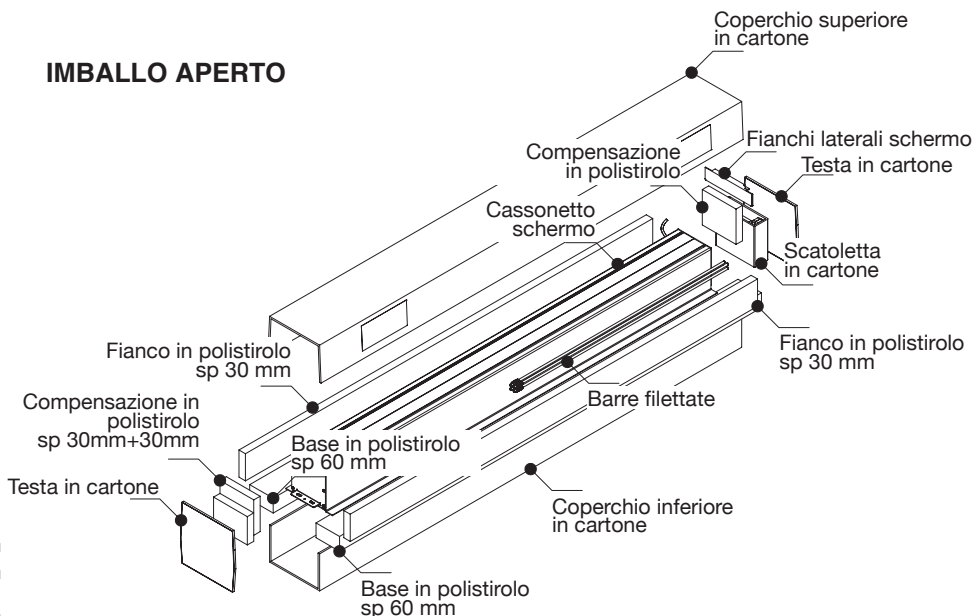

4.1b CONTENUTO IMBALLO

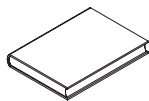

x 1
Manuale di
uso e manutenzione

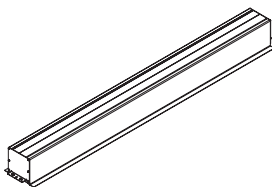

x 1
Cassonetto
schermo

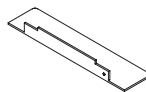

x 2
Fianchi
laterali

CONTENITORE TESTA IN CARTONE

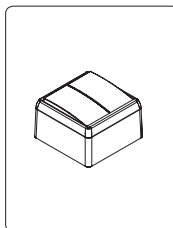
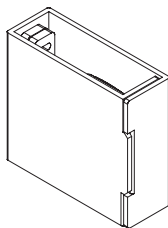

x 1
Interruttore
salita/discesa
a posizioni
momentanee

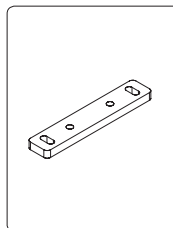

x 2
Piastra
fissaggio
a soffitto

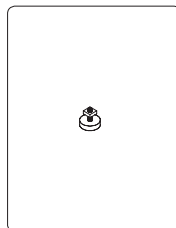

x 2
Calamita
con dado quadro

ASTE FILETTATE pre assemblate

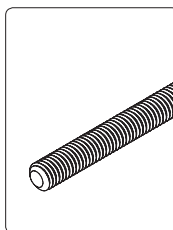
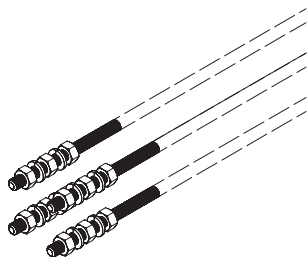

x 4
Asta
filettata M8
L. 1000 mm

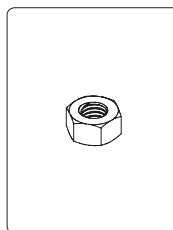

x 12
Dado M8

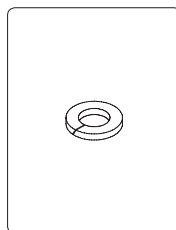

x 8
Rondella elastica a
dentellatura esterna
denti sovrapposti
M8

4.2 INSTALLAZIONE

Il fissaggio dello schermo va effettuato solo a soffitto idoneo a reggere il peso dello stesso (es. soffitto di calcestruzzo).

Prima di procedere all'installazione, verificare:

- che il soffitto sia completamente liscio e piano;
- che il soffitto sia a livello (si consiglia la verifica utilizzando uno strumento professionale, tipo una livella a bolla);
- che il soffitto sia adatto a sopportare il peso della macchina.



NON VENGONO FORNITI VITI E TASSELLI PER IL FISSAGGIO A SOFFITTO.

4.2.1 - FISSAGGIO A SOFFITTO

In base alla tipologia dello schermo, ricavare le quote per le piastre di fissaggio a soffitto e la dimensione del foro nel controsoffitto, seguendo schemi e dati di seguito descritti:

TIPO DI SCHERMO	Z (cm)	X (cm)	Y (cm)
GIOTTO PROFESSIONAL	+23,5	+28,5	16,5
GIOTTO HOME CINEMA (HC)	+33,5	+38,5	16,5
GIOTTO TENSIONED	+52,5	+57,5	16,5

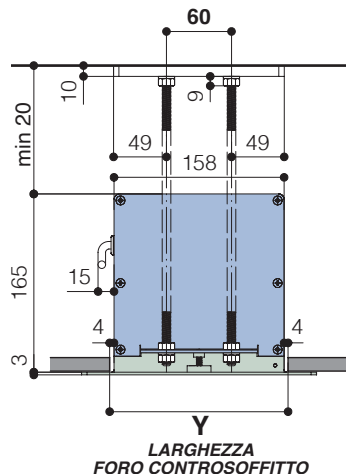
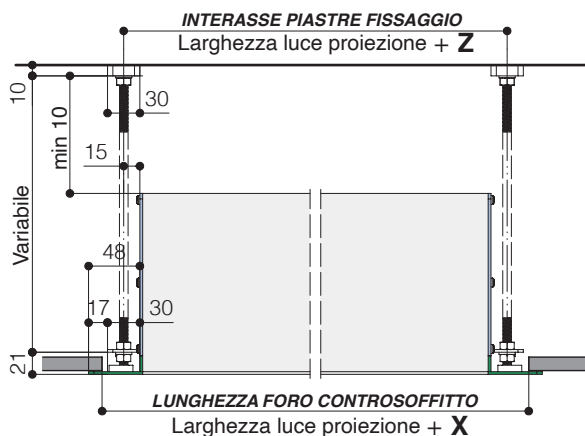

Esempio di calcolo: **GIOTTO HOME CINEMA (HC) 200x125**
 Larghezza luce di proiezione = 200 cm
 Interasse piastre fissaggio = 200 cm + 33,5 cm (Z) = 233,5 cm
 Lunghezza foro controsoffitto = 200 cm + 38,5 cm (X) = 238,5 cm

Rilevate le quote di interesse, si procede con l'installazione come di seguito descritto.

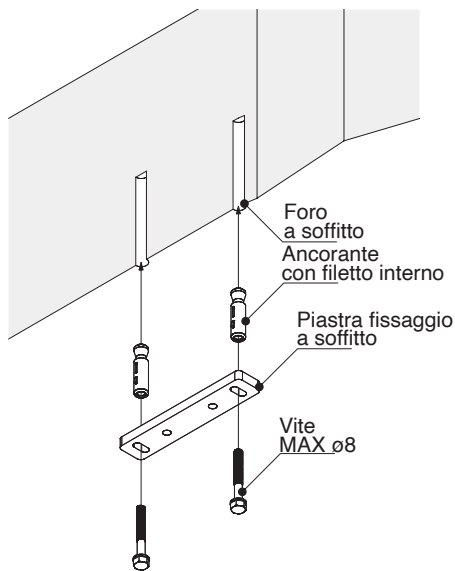

Procedere alla foratura del soffitto e all'inserimento del tassello idoneo. Fissare in modo sicuro la piastra di fissaggio a soffitto con le relative viti.

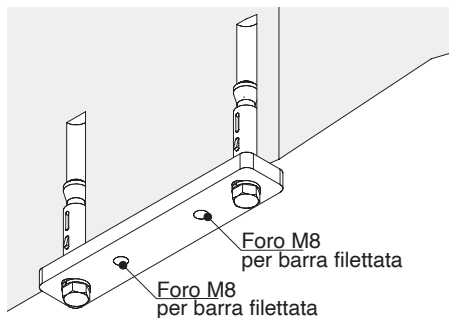

A seguito del fissaggio delle piastre a soffitto, prendere le aste filettate pre assemblate, rimuovere dadi e rondelle e tagliare la barra filettata alla misura desiderata.

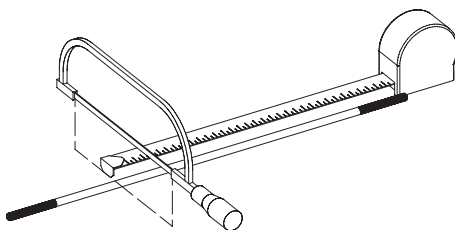
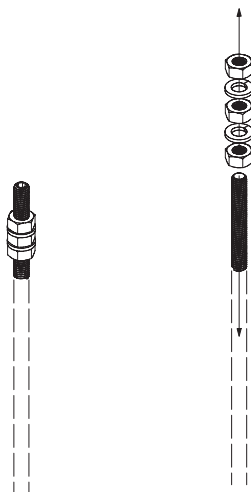

A seguito del taglio, il filetto risulterà sbavato. Con una lima o con altro attrezzo idoneo, rimuovere la sbavatura, così che sia possibile avvitare i bulloni all'asta senza difficoltà.

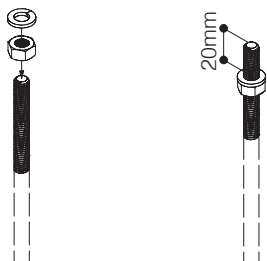

Avvitare all'asta un bullone e inserire una rondella.

Prima di avvitare la barra filettata assicurarsi che, tra il fine filetto e la rondella, ci siano almeno 20 mm.

Procedere con l'avvitamento delle barre filettate nelle piastre fissaggio a soffitto, assicurandosi che il filetto sia entrato per tutto lo spessore della piastra (10 mm). A seguire, serrare i bulloni.

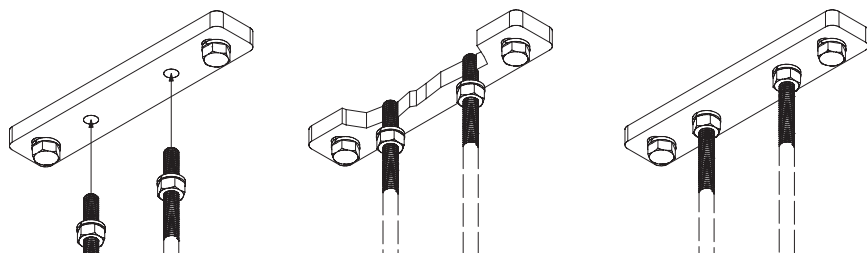

Per installare il cassonetto, procedere come segue:

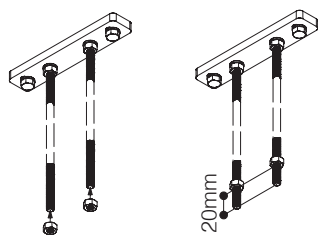

Avvitare i bulloni alle aste filettate. Prima di installare il cassonetto assicurarsi che la distanza tra il dado e la fine della barra filettata sia di almeno 20 mm.

Avvicinare il cassonetto e far scorrere le aste filettate all'interno delle asole delle alette del cassonetto. A seguire, inserire le rondelle ed i dadi; serrare fermamente i dadi sottostanti.

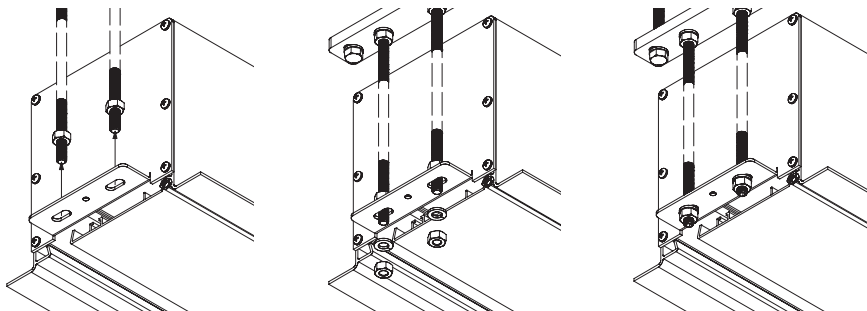

I dadi, descritti al punto precedente, oltre a bloccare il cassonetto alle barre filettate, servono per ottenere il più preciso livellamento del cassonetto. Per la verifica e l'aggiustamento del livello, si consiglia di utilizzare una livella a bolla.

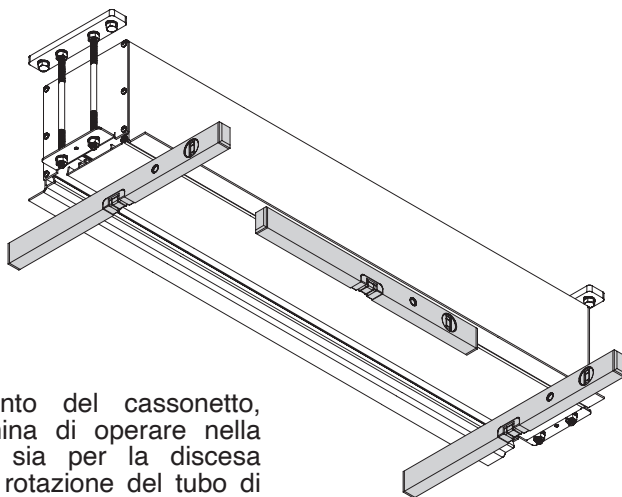

Il perfetto livellamento del cassonetto, permette alla macchina di operare nella migliore condizione, sia per la discesa della tela, sia per la rotazione del tubo di avvolgimento della stessa.

Una scorretta installazione del cassonetto, con livellamento non perfetto, provoca la torsione del cassonetto, che **PREGIUDICA IL CORRETTO FUNZIONAMENTO DELLA MACCHINA CAUSANDO GRAVI DANNI ALLA STESSA, E ALLA SUPERFICIE DI PROIEZIONE**, come descritto dai disegni sottostanti.

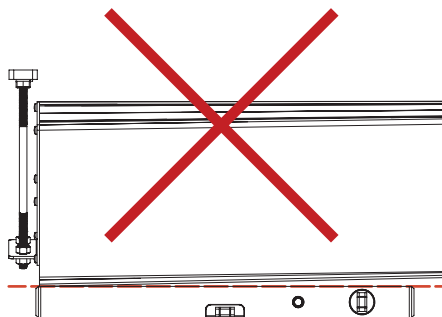
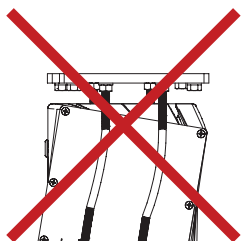

A seguito di tutte le verifiche del perfetto livellamento dello schermo, si procede all'installazione dei fianchi laterali di finitura della cornice.
 Avvitare il dado quadro alla calamita in dotazione. A questo punto, avvitare la calamita all'aletta del cassonetto.

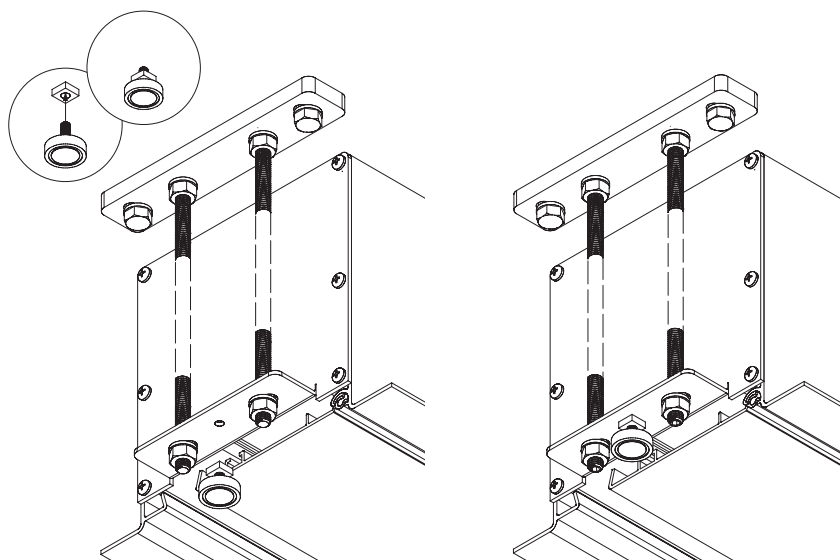

Avvicinare il fianco laterale alla calamita e regolare l'altezza della calamita, spazio in modo tale che il fianco laterale sia perfettamente in linea con il cassonetto.

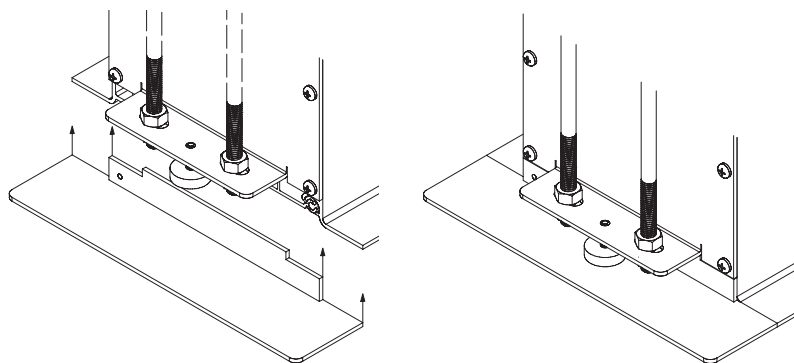

4.2.2 - RIMOZIONE TUBO CON TELO DI PROIEZIONE DAL CASSONETTO

E' possibile rimuovere il tubo con il telo di proiezione dal cassonetto nel caso che sussistano le seguenti esigenze:

- cantieri molto polverosi;
- peso eccessivo dello schermo;
- prove di installazione prima della definitiva installazione.
- riparazione guasti.

In questi casi, è sempre obbligatorio, previa decadenza della garanzia, richiedere l'autorizzazione alla casa costruttrice.

Inoltre, tale operazione deve essere fatta da almeno due o più persone qualificate.

Al fine di smontare il tubo con il telo, appoggiare il cassonetto con lo sportello rivolto verso l'alto.

Ruotare delicatamente il cassonetto nella posizione tale da appoggiare lo stesso sulla cornice e assicurandosi che l'uscita del cavo di alimentazione sia rivolta verso l'alto. Aprire manualmente lo sportello, semplicemente tirandolo (esso è tenuto saldo da calamite fissate a staffe ancorate internamente al cassonetto).

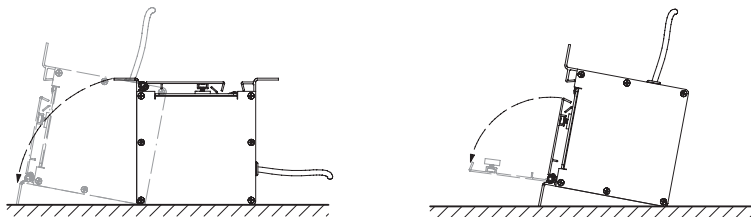

Al fine tutelare lo schermo durante il trasporto, il contrappeso è stato bloccato alle estremità con dell'espanso, e all'interno del cassonetto, con delle fascette di plastica. Tagliare le suddette fascette **CON MOLTA ATTENZIONE SENZA DANNEGGIARE IL TELO DI PROIEZIONE**, al fine di sbloccare il contrappeso legato alla struttura del cassonetto. Si consiglia di **NON RIMUOVERE L'ESPANSO**.

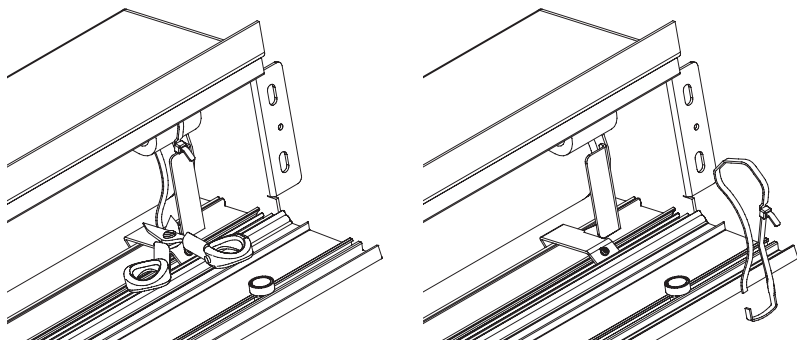

Rimuovere le staffe a cui si agganciano le calamite interne allo sportello, svitando la vite autofilettante. Riporre le staffe in un luogo sicuro per il successivo rimontaggio.

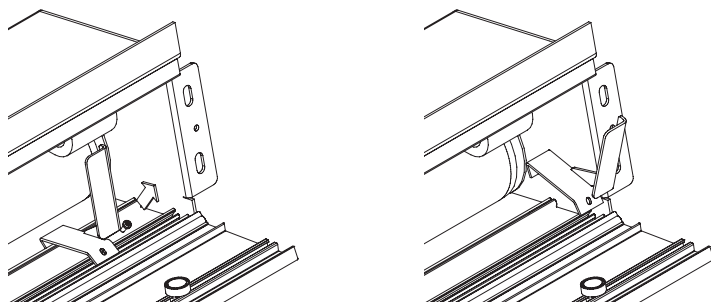

Sfilare all'interno del cassonetto il cavo di alimentazione del motore per circa 1 Mt per non avere impedimenti al momento del smontaggio del tubo con la tela.

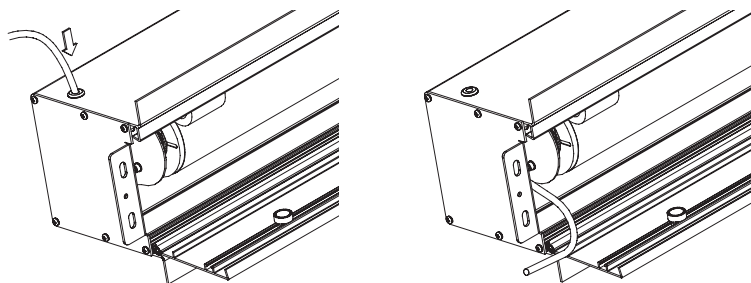

Sul lato dove è situato il motore, **allentare** le viti a testa esagonale M8, permettendo alla staffa motore di essere svincolata dalle stesse. Non svitare le viti completamente, per evitare di far cadere il tubo sul cassonetto. Una persona svita e l'altra sorregge il tubo. **NON SMONTARE IL FIANCO.**

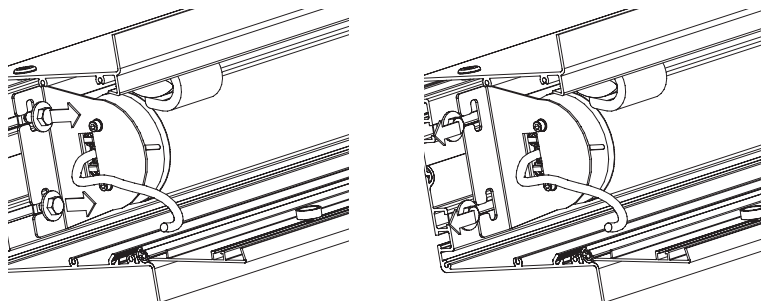

Sfilare il tubo assicurandosi di non danneggiare la tela. Appoggiare il tubo su una superficie liscia e pulita.

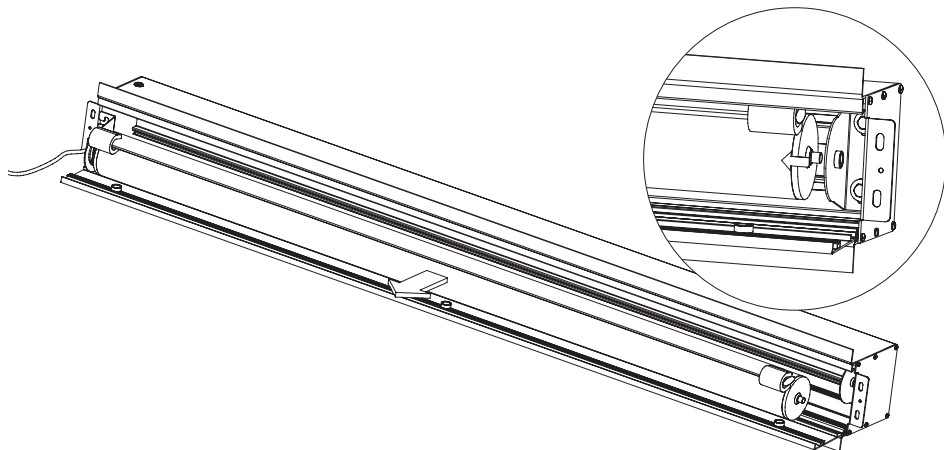

Dopo aver appoggiato il tubo, scollegare il connettore dell'alimentazione dal motore. Fare pressione verso il centro delle linguette e, tenendole in pressione, sfilare il connettore (vedi disegno sotto).

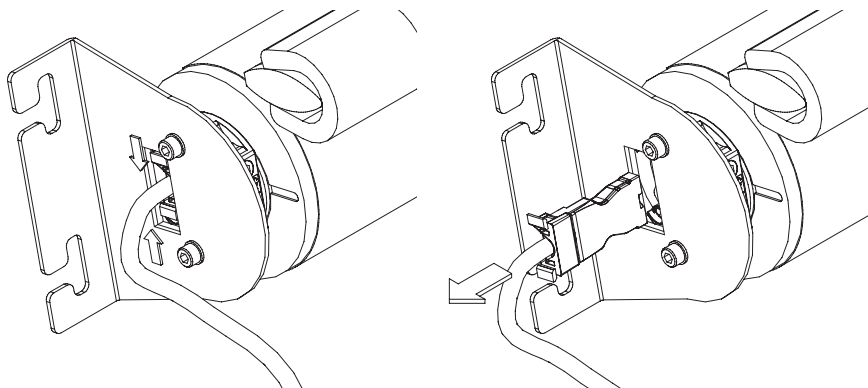

IMPORTANTE: Il tubo con relativo telo di proiezione va archiviato con **MOLTA CAUTELA**, avvolgendolo in un telo di plastica pulito e riposto all'interno del cartone facendo molta attenzione che all'interno dello stesso, **la tela non tocchi nulla**, in quanto ciò potrebbe comportare segni permanenti sul telo che ne risulterebbe **PERMANENTEMENTE** danneggiato. Fate, quindi, molta attenzione a come viene posizionato il contrappeso.

Al fine di rimontare il tubo di avvolgimento con relativo telo di proiezione, ripercorrere a ritroso le operazioni di cui sopra.

4.3 COLLEGAMENTO ALLA RETE ELETTRICA

4.3.1 Il cavo deve essere salvaguardato da elevate temperature, oli, urti, schiacciamenti e spigoli taglienti. Verificare sempre che la tensione di alimentazione sia uguale a quella indicata sulla targhetta della macchina (Marcatura n. 01). **E' obbligatorio il collegamento dell'apparecchio all'impianto di terra.**



4.3.2 Prima di allacciare la macchina alla rete di energia elettrica, controllare attentamente l'assenza di guasti o danneggiamenti della macchina.



4.3.3 **NON COLLEGARE DUE O PIU' MOTORI ALLO STESSO INTERRUTTORE. UTILIZZARE SOLO I DEVIATORI FORNITI A CORREDO DELLO SCHERMO.**



4.3.4 COLLEGAMENTO ELETTRICO.

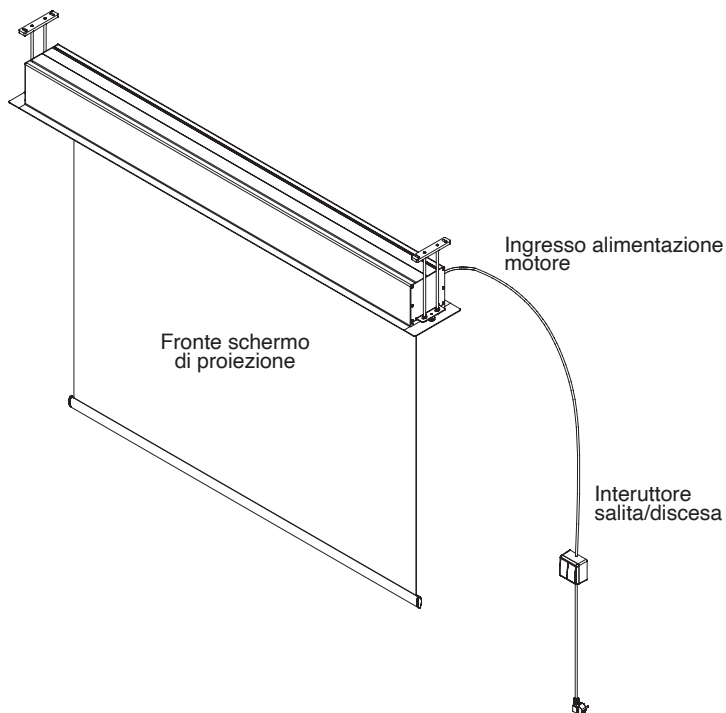

Composizione interruttore salita/discesa in dotazione.

Installare l'interruttore in prossimità dello schermo affinché durante la discesa o la salita del telo, lo schermo sia VISIBILE DAL MANOVRATORE.

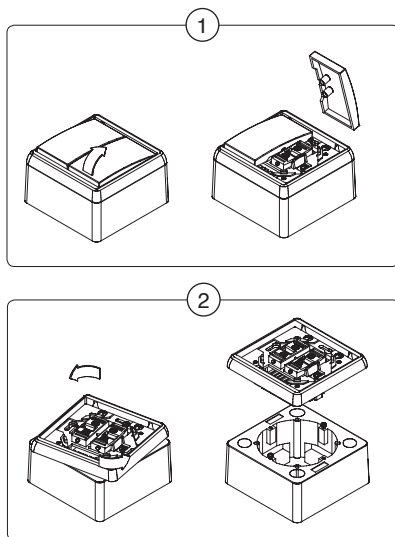
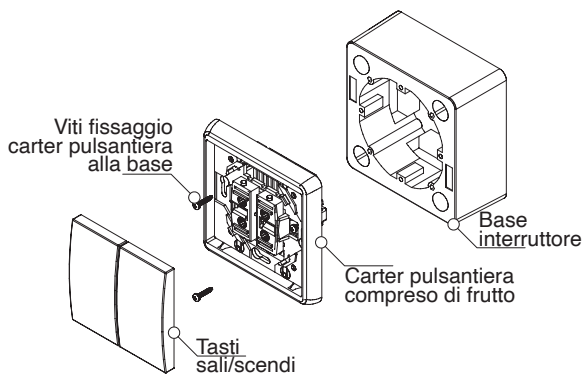
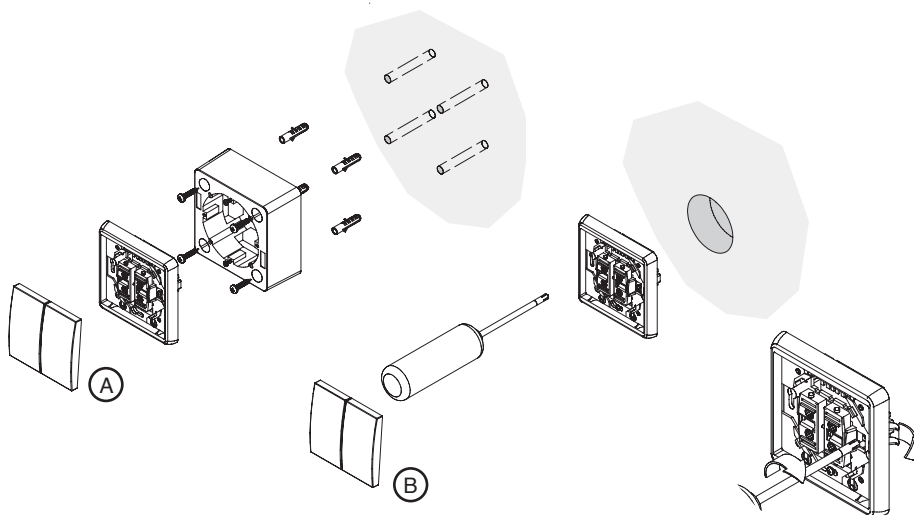

Fig. 1 Senza utilizzare cacciaviti o altro, togliere i tasti sali/scendi.

Fig. 2 Fare una leggera rotazione del carter per allontanarlo dalla base dell' interruttore.

L'interruttore in dotazione può essere fissato alla parete in due modi differenti: con base (fig. A) o senza base (fig. B).



4.3.5 Utilizzare cavi elettrici di sezione adeguata alla potenza del motore. Il cavo deve essere salvaguardato da elevate temperature, oli, urti, schiacciamenti e spigoli taglienti. Verificare sempre che la tensione di alimentazione sia uguale a quella indicata sulla targhetta Marcatura n. 01 della macchina (vedi par 1.8.1). E' obbligatorio il collegamento dell'apparecchio all'impianto di terra.

4.3.6 Prima di collegare la macchina alla rete di energia elettrica, controllare attentamente l'efficienza dei dispositivi di sicurezza e verificare l'assenza di guasti o danneggiamenti.

4.3.7 Di seguito, il collegamento elettrico da realizzare utilizzando l'interruttore in dotazione.

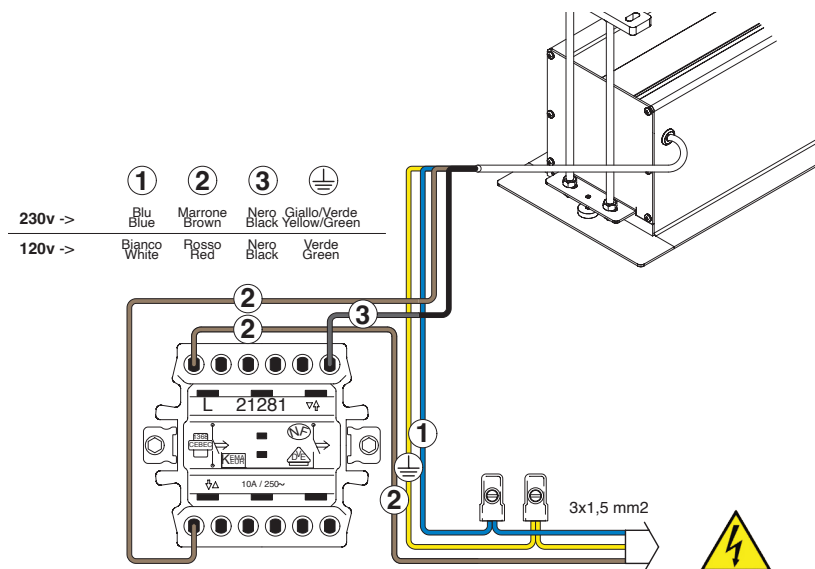

4.3.8 Qualsiasi operazione in cui si debba accedere a parti sotto tensione e a componenti elettrici deve essere effettuata solo da personale qualificato ed in ogni caso si deve sempre seguire la seguente procedura minima di sicurezza:

- 1) SPEGNERE LA MACCHINA.
- 2) SCOLLEGARE LA CORRENTE TRAMITE L'INTERRUTTORE GENERALE.
- 3) SCOLLEGARE LA MACCHINA DALL'IMPIANTO.
- 4) EFFETTUARE LE OPERAZIONI NECESSARIE.



5.0 AGGIUSTAMENTO FINE CORSA



**LEGGERE ATTENTAMENTE
PRIMA DI PROCEDERE ALLE
OPERAZIONI**



Un aggiustamento dei fine corsa dello schermo può causare danni irreparabili sia alla superficie dello schermo, che al motore. L'operazione di aggiustamento dei fine corsa va effettuata soltanto da personale specializzato. **Qualora, a seguito della modifica dei fine corsa, lo schermo si danneggi, la garanzia si intende decaduta.**

AVVERTENZE IMPORTANTI:

FINE CORSA IN BASSO

Ridurre l'altezza della tela, attraverso l'aggiustamento dei fine corsa, può causare una perdita della planarità del telo. Nel caso appaiano onde, settare nuovamente il fine corsa come da setting di fabbrica.

NON È CONSENTITO ALLUNGARE L'ALTEZZA DELLA TELA.

LINEA DI MARCATURA PRESENTE, OLTREPASSARE LA LINEA DI MARCATURA PUÒ CAUSARE LA CADUTA DEL TELO.

FINE CORSA IN ALTO

Non è consigliabile ridurre il fine corsa in alto. In ogni caso, quando la tela è completamente retratta, il contrappeso deve risultare a filo del cassonetto, in modo tale che sia libero di muoversi al suo interno.

FINE CORSA IN BASSO – “A”

Girare in senso orario al fine di accorciare l'altezza della tela.

Non estendere l'altezza della tela più delle dimensioni originarie, in quanto ciò potrebbe causare lo scollamento dal tubo di avvolgimento del telo e la sua conseguente caduta.

FINE CORSA IN ALTO – “B”

Girare in senso antiorario per alzare il fine corsa in alto. Regolare l'altezza del contrappeso in modo che esso si trovi al filo del cassonetto quando lo schermo è completamente chiuso. Possono verificarsi seri danni sia alla tela che al motore, se il fine corsa è regolato troppo in alto ed il contrappeso entra troppo all'interno del cassonetto. Girare in senso orario per diminuire il punto morto in alto.

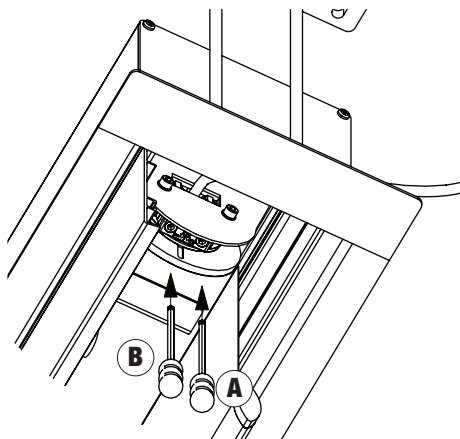

6.0 MESSA FUORI SERVIZIO

Si ha la messa fuori servizio quando la macchina, giunta alla fine della vita utile, deve essere smantellata.

Per eseguire tali operazioni si prega di fare riferimento alle note sottoriportate. Qualora la macchina fosse immagazzinata prima della demolizione è necessario renderla inservibile nel seguente modo:

- scollegare l'alimentazione elettrica;
- riporla nel suo imballo originale
- porre sulla macchina un cartello con la seguente scritta: **“ATTENZIONE! MACCHINA DESTINATA ALLA DEMOLIZIONE - NON UTILIZZARE”**

6.1 DEMOLIZIONE

All'atto della demolizione è necessario separare le parti in materiale plastico e componentistica elettrica, che devono essere inviate a raccolte differenziate nel rispetto della Normativa Vigente.

Per quanto concerne la massa metallica della macchina, è sufficiente la suddivisione tra le parti acciaiuse e quelle in altri metalli o leghe (le staffe del motore (in ferro) e i profili strutturali (in alluminio), per un corretto invio al riciclaggio per fusione.

Separare i materiali plastici dai materiali ferrosi.

Prima di iniziare la demolizione della macchina controllare che la stessa non sia ancora collegata alla alimentazione elettrica ed eventualmente scollegarla.

Porre particolare attenzione al maneggiamento delle parti metalliche pesanti al fine di evitare pericoli di schiacciamento di parti del corpo.

Lo smaltimento deve essere effettuato secondo le Leggi Vigenti nel paese in cui è installata la macchina.

L'operatore/i dovrà gestire i rifiuti (cioè la sostanza o l'oggetto di cui il detentore si disfi o abbia deciso o abbia l'obbligo di disfarsi) come previsto dalle direttive comunitarie:

- 91/156/CEE sui rifiuti.
- 91/689/CEE sui rifiuti pericolosi.
- 94/62/CE sugli imballaggi e sui rifiuti di imballaggio.
(per l'Italia D.L.vo 152 del 13/904/2006 “norme in materia ambientale).

Questo allo scopo di fare in modo che i rifiuti possano essere recuperati o smaltiti senza pericoli per la salute dell'uomo e senza usare procedimenti o metodi che potrebbero recare pregiudizio all'ambiente, in particolare per evitare di:

- determinare rischi per l'acqua, l'aria, il suolo, la fauna e la flora;
- causare inconvenienti da rumori o odori;
- danneggiare il paesaggio e i siti di particolare interesse, tutelati in base alla normativa vigente.

*Produttore/Manufacturer/Hersteller/Produtor
Euroscreen Srl – Via Stiria, 45/16 – 33100 Udine – Italy – VAT n.*

INTEGRAZIONE AL MANUALE DI USO E MANUTENZIONE

SCHERMO MOTORIZZATO GIOTTO



Lo schermo, per una maggiore sicurezza durante il trasporto, è stato imballato in modo tale che lo sportello non venga danneggiato.

Il presente manuale vi guiderà nella ricollocazione delle staffe interne, in modo corretto al fine di chiudere lo sportello dello schermo.

APERTURA DELLO SPORTELLO

Aprire delicatamente lo sportello di ispezione tirandolo manualmente verso il basso alle estremità dello stesso. Attenzione: alle estremità il cassonetto è bloccato magneticamente da due calamite. **NON cercare di aprire lo sportello al centro, in quanto si danneggerebbe irreparabilmente.**

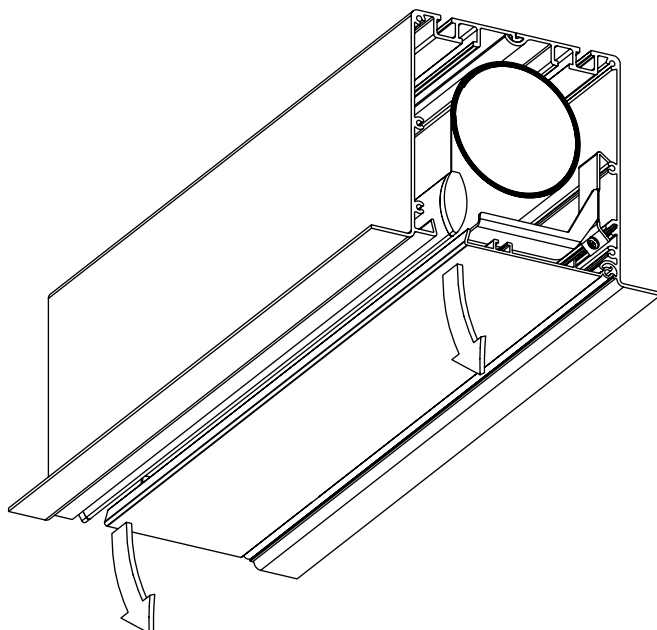

A sportello aperto, troverete le calamite già posizionate. **NON SPOSTARLE.**

TOGLIERE TUTTI DISPOSITIVI DI PROTEZIONE CHE TROVERETE ALL'INTERNO DEL VANO CASSONETTO.

POSIZIONAMENTO DELLE STAFFE

Il numero di staffe e relative calamite, varia a seconda della larghezza dello schermo fornito:

n.3 staffe/calamite per schermi fino a 3 metri di base

n.4 staffe/calamite per schermi da 3 metri a 4,5 metri di base

ATTENZIONE: ILE STAFFE LATERALI NON DOVRANNO ESSERE SPOSTATE.

Svitare completamente la vite che blocca ogni staffa (Fig. 01).

Posizionare le staffe in corrispondenza delle calamite di riferimento (Fig. 02).

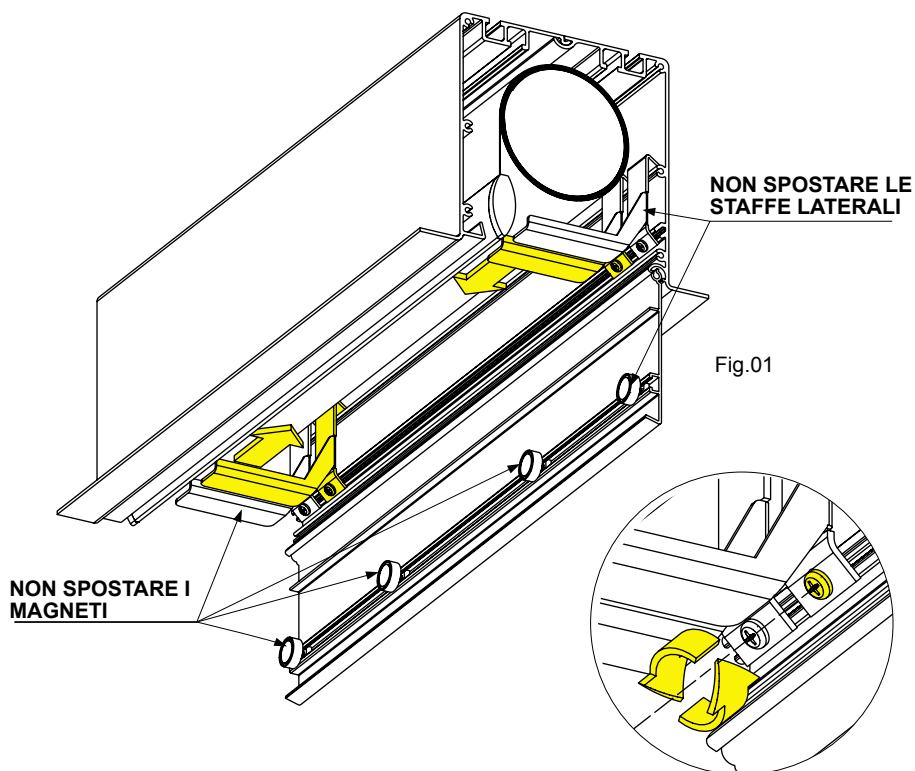

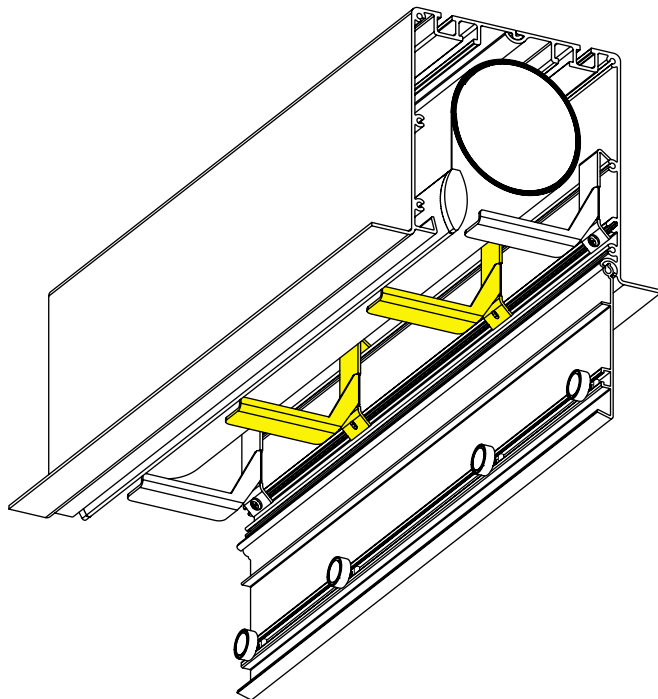

Fig.02

Prima effettuare il bloccaggio delle staffe, verificare che le staffe siano sempre allineate alle calamite (Fig. 03).

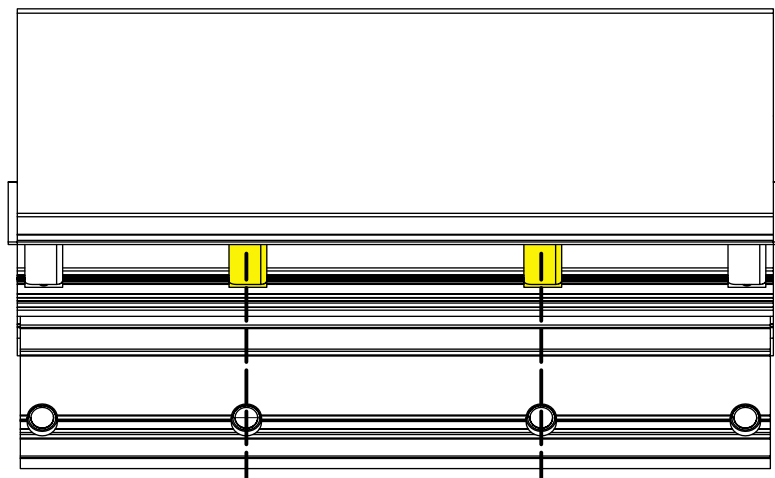

Fig.03



A questo punto, procedere al serraggio delle viti per il bloccaggio delle staffe (Fig. 04).

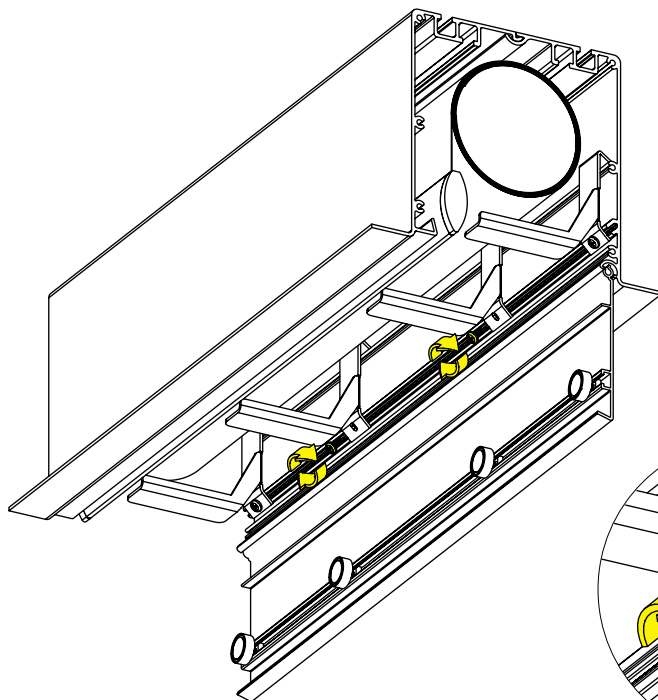
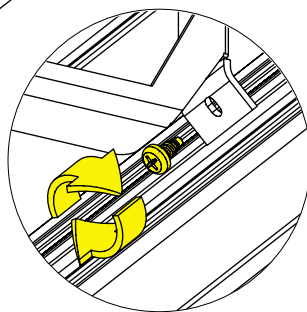
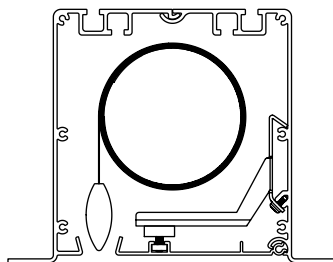
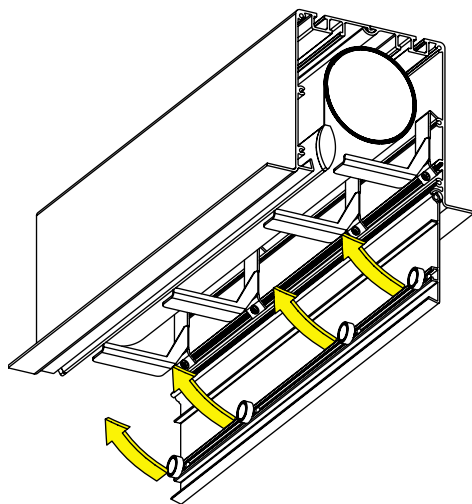

Fig.04



E' ora, è possibile chiudere lo sportello dello schermo.



La chiusura dello schermo, dovrà corrispondere come da disegno sopra.